

# ***RENOLD***

## ***Freewheels***

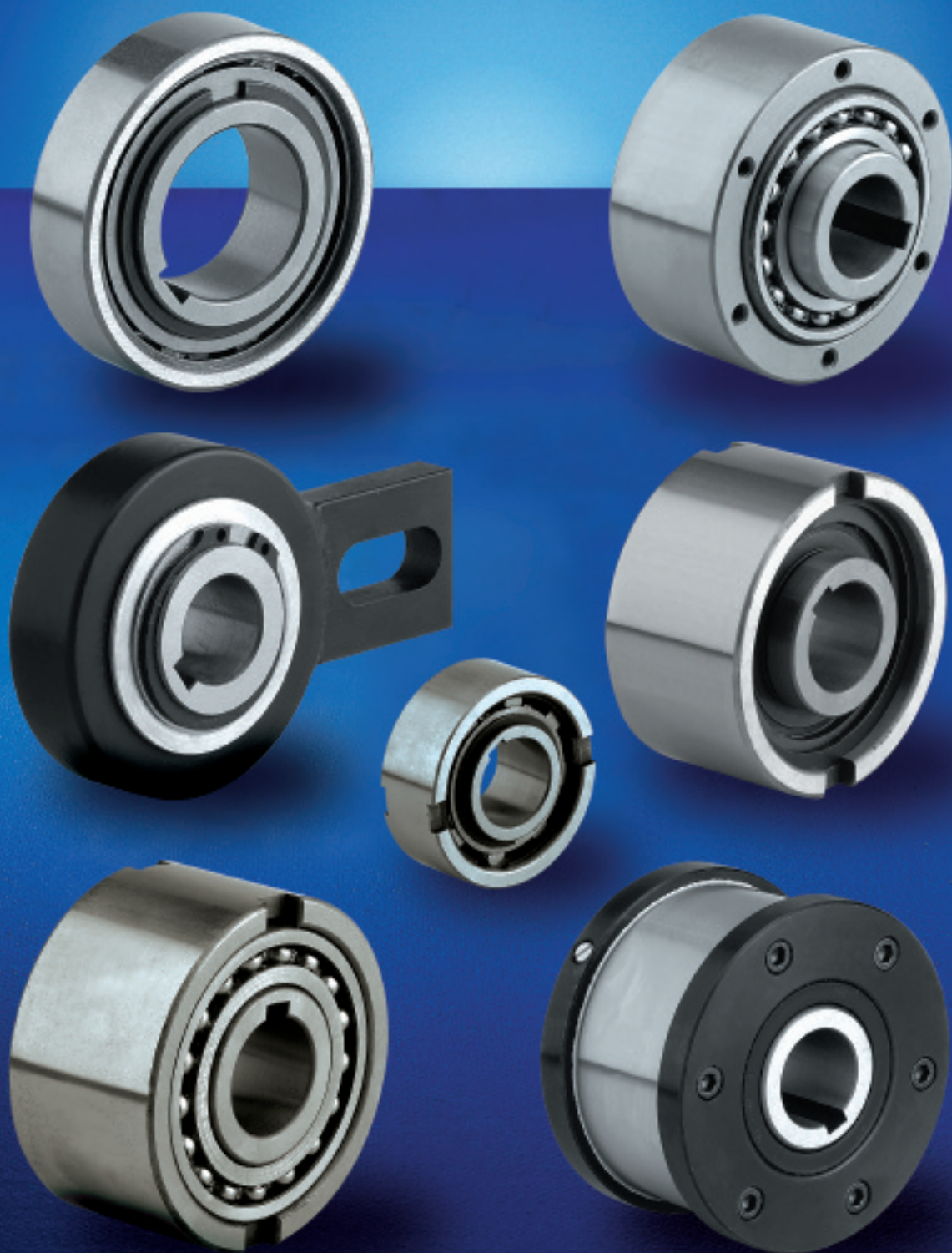

**Trapped Roller Freewheel Devices**

**RENOLD**

## **RENOLD** Clutches & Couplings

Wentloog Corporate Park, Newlands Road, Cardiff CF3 2EU  
Wales

Tel: +44 (0) 29 20792737  
Fax: +44 (0) 29 20793004  
(Sales): +44 (0) 29 20791360  
E-Mail: [cardiff.sales@renold.com](mailto:cardiff.sales@renold.com)  
Web: [www.renold.com](http://www.renold.com)

**Products:**  
Shaft Couplings, Resilient Gear and Fluid Soft-Start,  
Clutches: Sprag and Trapped Roller Freewheels,  
Slipping and Air Types.

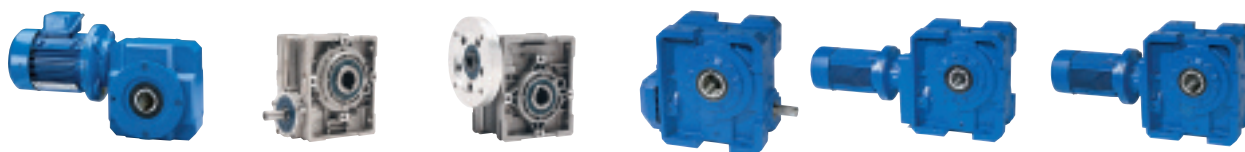

## **RENOLD** Gears

Holroyd Gears Works, Milnrow, Rochdale OL16 3LS  
England

Tel: +44 (0) 1706 751000  
Fax: +44 (0) 1706 751001  
E-Mail: [gears.sales@renold.com](mailto:gears.sales@renold.com)  
Web: [www.renold.com](http://www.renold.com)

**Products:**  
Worm, Helical and Bevel-Helical Speed Reducer Gear Units,  
Geared Motor Units and Fully Engineered Drive Packages.

For more information telephone us on +44 (0) 29 20792737 or fax +44 (0) 29 20791360 E-Mail: [cardiff.sales@renold.com](mailto:cardiff.sales@renold.com)

**Contents - Sommaire - Inhalt**

	Page - Page - Seite
Introduction	4 - 7
Introduction	
Einleitung	
REUS	8 - 9
REUSNU	10 - 11
REUF	12 - 13
REGF	14 - 15
REGV	16 - 17
REGL	18 - 19
REGL F2 - D2 (D3)	20 - 21
REGL F4 - D2	22 - 23
REGL F5 - D2 (D3)	24 - 25
REGLP F7 - D7	26 - 27
REUK/REUKC/REUKCC	28 - 29
Fitting and maintenance	30 - 32
Montage et maintenance	
Montage und Wartung	
Torque Calculations	33 - 34
Calculs du couple	
Drehmomentberechnungen	
Lubricants	35
Lubrifiants	
Schmiermittel	
Interchange Chart	36
Sprag Clutch Product Range	37
Worldwide Sales & Service	38 - 39
Services de vente et d'entretien/réparation dans le monde entier	
Weltweiter Vertrieb und Kundendienst	

**Contents - Sommaire - Inhalt**

Type - Type - Typ: REUS  
Page - Seite 8-9



Type - Type - Typ: REUSNU  
Page - Seite 10-11



Type - Type - Typ: REUF  
Page - Seite 12-13



Type - Type - Typ: REGF  
Page - Seite 14-15



Type - Type - Typ: REGV  
Page - Seite 16-17



Type - Type - Typ: REGL  
Page - Seite 18-19



Type - Type - Typ: REGL F2-D2(D3)  
Page - Seite 20-21



Type - Type - Typ: REGL F4-D2  
Page - Seite 22-23



Type - Type - Typ: REGL F5-D2 (D3)  
Page - Seite 24-25



Type - Type - Typ: REGLP F7-D7  
Page - Seite 26-27



Type - Type - Typ:  
REUK/REUKC/REUKCC  
Page - Seite 28-29

## Freewheels: Introduction

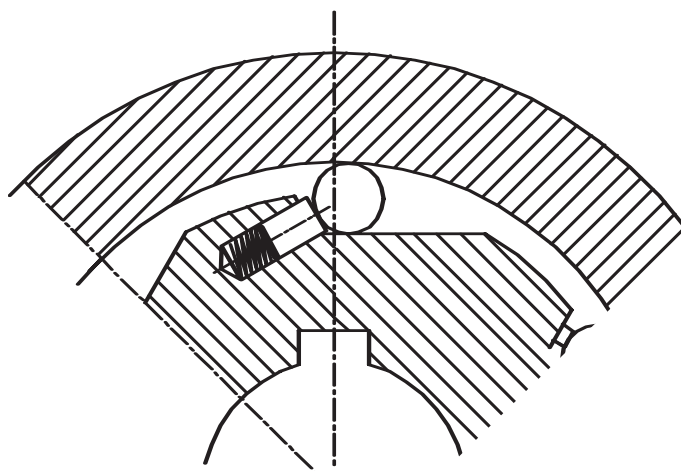

Trapped roller freewheels consist of a cylindrical outer race, an inner race with ramps and individually sprung rollers. The springs ensure that the rollers are held in contact with the outer race and inner race ramp, making torque transmission instantaneous.

The trapped roller freewheel can be used in three applications:-

### Over-running

When used in over running applications it is advisable for the outer race to rotate at the higher speed. This ensures the best performance, reduces wear, heat generation and increases free wheel life.

### Backstopping

In backstopping applications the trapped roller freewheel has one race fixed to prevent reversing of a load. Typically the trapped roller would be used to prevent runback on an inclined conveyor. To ensure good lubrication a low viscosity oil should be used, preferably with oil circulation.

### Indexing

Simple cam and link arm mechanisms combined with a trapped roller freewheel provide an accurate indexing motion. For increased indexing accuracy it is recommended that trapped roller free wheels be fitted with stronger springs.

### Non Self-Centring Freewheels

REUS, REUSNU and REUF series freewheels are usually fitted inside end covers and housings situated near existing bearings. The inner and outer components have no centring capability of their own and so rely on the machine bearings for centring and support. They must not be placed under any axial loads. When pressing free wheels into position simultaneously apply pressure to both inner and outer races to avoid damage to rollers and springs. Existing lubrication may be sufficient provided that the oil used is recommended for use with Renold trapped roller freewheels.

### Self-Centring Freewheels

REGF (sizes 8 to 20) and REGV series freewheels self centre via plain bearings; REGF (sizes 25 to 130) series freewheels have ball bearings. The REGF series are normally used in closed guards and utilise existing lubrication (if suitable). The REGV series freewheels are normally situated outside housings and are greased for life.

### Modular Trapped Roller Freewheels

The REGL and REGLP freewheels are the basis of the Modular series. The inner and outer races are centred by ball bearings. A range of end cover options provides versatility of application and a self contained lubrication environment. Basic freewheels, assembly bolts and flange components are normally supplied unassembled. If the direction of rotation is supplied, the freewheels can be assembled prior to despatch.

## Introduction

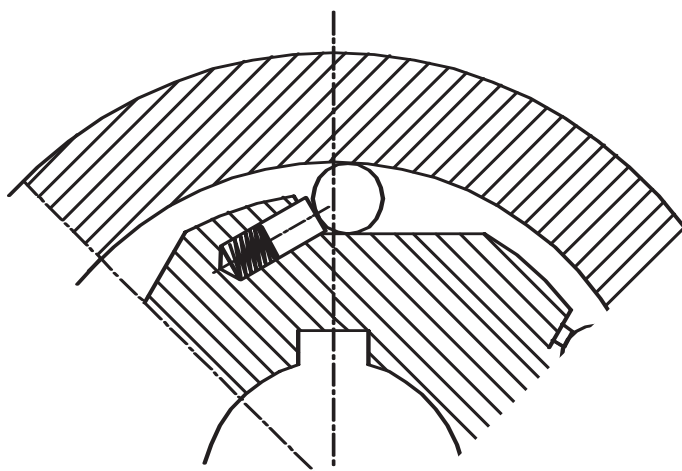

Les roues libres à rouleaux prisonniers se composent d'une bague extérieure cylindrique, d'une bague intérieure munie de rampes et de rouleaux montés individuellement sur des ressorts. Les ressorts garantissent que les rouleaux restent en contact avec la bague extérieure et avec les rampes de la bague intérieure, en produisant une transmission de couple instantanée.

La roue libre à rouleaux prisonniers peut être utilisée pour 3 applications, à savoir :

### Roue libre

Pour les applications en roue libre, il vaut mieux que la bague extérieure tourne à la vitesse la plus élevée. Cela optimise les performances, tout en réduisant l'usure et la production de chaleur, et en augmentant la longévité de la roue libre.

### Anti-retour

Pour les applications anti-retour, la roue libre à rouleaux prisonniers comporte une bague fixe, pour éviter le recul en charge. Une utilisation typique consiste à se servir du rouleau prisonnier pour éviter un recul sur un convoyeur incliné. Pour garantir un graissage adéquat, il faut utiliser une huile de faible viscosité, et de préférence un graissage centralisé.

### Indexage

Combinés avec une roue libre à rouleaux prisonniers, des mécanismes came/bielle simples produisent un mouvement d'indexage précis. Pour augmenter la précision de l'indexage, il est conseillé d'équiper les roues libres à rouleaux prisonniers avec ressorts plus fermes.

### Roues libres à centrage non automatique

Les roues libres des séries REUS, REUSNU et REUF sont généralement montées à l'intérieur de capots d'extrémité et de carters situés à proximité de roulements existants. Les pièces intérieures et extérieures sont incapables de se centrer elles-mêmes, et doivent donc être centrées et supportées par les roulements de la machine. Il ne faut jamais les placer sous des charges axiales quelconques. Quand vous montez des roues libres, il faut appuyer simultanément sur les bagues intérieure et extérieure, pour éviter d'abîmer les rouleaux et les ressorts. Le graissage existant peut être suffisant, à condition qu'il s'agisse d'une huile recommandée pour une utilisation sur roues libres à rouleaux prisonniers de Renold.

### Roues libres à centrage automatique

Les roues libres des séries REGF (tailles 8 à 20) et REGV se centrent automatiquement via les paliers lisses ; les roues libres de la série REGF (tailles 25 à 130) sont équipées de roulements à billes. Les roues libres de la série REGF sont normalement montées dans des capots fermés et utilisent le graissage existant (si celui-ci convient). Les roues libres de la série REGV sont normalement montées en dehors des carters et sont graissées à vie.

### Roues libres modulaires à rouleaux prisonniers

Les roues libres des séries REGL et REGLP sont les modèles de base de la série modulaire. Les bagues intérieure et extérieure sont centrées par des roulements à billes. Divers types de capots d'extrémité sont disponibles, ce qui permet d'utiliser les roues libres pour un grand choix d'applications et assure un graissage en circuit fermé. Les roues libres de base, les boulons de montage et les brides sont normalement fournis non assemblés. Si le sens de rotation est indiqué, les roues libres peuvent être assemblées avant l'expédition.

## Einleitung

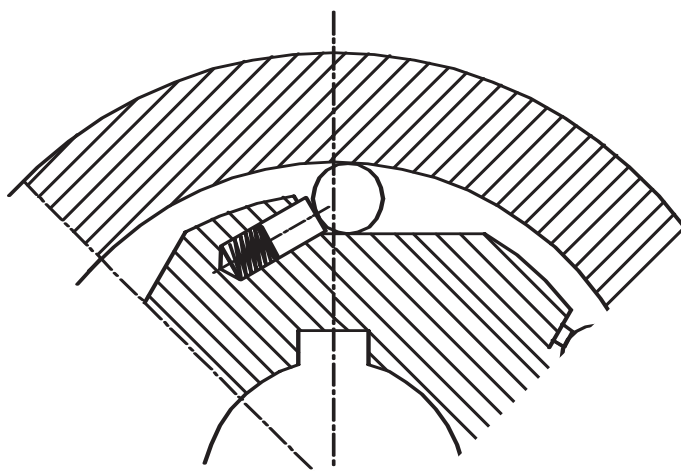

Klemmkörper-Rollenfreiläufe bestehen aus einem zylindrischen Außenring, einem Innenring mit Führungsscheiben und individuell gefederten Rollen. Die Federn sorgen dafür, dass die Rollen in ständigem Kontakt mit dem Außenring und den Führungsscheiben des Innenrings bleiben, so dass die Drehmomentübertragung verzögerungsfrei erfolgt.

Klemmkörper-Rollenfreiläufe können für 3 Anwendungen eingesetzt werden:

### Überholkupplung

Bei der Verwendung als Überholkupplung ist eine schnellere Drehung des Außenrings empfehlenswert. Dies gewährleistet die bestmögliche Leistung, reduziert den Verschleiß und die Wärmeentwicklung und steigert die Lebensdauer der Freiläufe.

### Rücklaufsperre

Bei der Verwendung als Rücklaufsperre hat der Klemmkörper-Freilauf einen feststehenden Ring, um eine Umkehrbewegung der Last zu verhindern. Ein typischer Einsatz eines Klemmkörper-Freilaufs wäre bei einer Schrägförderanlage zur Verhinderung einer Rückwärtsbewegung. Für gute Schmierung sollte ein niedrigviskoses Öl verwendet werden, vorzugsweise mit Ölumlaufl.

### Schaltfreilauf

Einfache Nocken- und Verbindungsarmmechanismen in Kombination mit einem Klemmkörper-Rollenfreilauf sorgen für einen präzisen Schaltvorgang. Für gesteigerte Schaltpräzision ist es empfehlenswert, die Klemmkörper-Rollenfreiläufe mit stärkeren Federn auszustatten.

### Nicht selbstzentrierende Freiläufe

Die Freiläufe der Baureihen REUS, REUSNU und REUF werden in der Regel dicht bei vorhandenen Lagern im Inneren von Enddeckeln und Gehäusen montiert. Die inneren und äußeren Komponenten können sich nicht selbst zentrieren und sind bezüglich Zentrierung und Stütze auf die Maschinenlager angewiesen. Sie dürfen nicht unter Axiallasten gesetzt werden. Beim Pressen der Freiläufe in die gewünschte Position ist gleichzeitig Druck auf den Innen- und Außenring auszuüben, um eine Beschädigung der Rollen und Federn zu vermeiden. Die vorhandene Schmierung ist möglicherweise ausreichend, vorausgesetzt, dass das verwendete Öl zur Verwendung mit Renold Klemmkörper-Rollenfreiläufen empfohlen wird.

### Selbstzentrierende Freiläufe

Die Freiläufe der Baureihen REGF (Größe 8 bis 20) und REGV sind mittels Gleitlagern selbstzentrierend; die Freiläufe der Baureihe REGF (Größe 25 bis 130) haben Kugellager. Die Baureihe REGF wird normalerweise in Schutzgehäusen verwendet und funktioniert mit vorhandener Schmierung (falls geeignet). Die Freiläufe der Baureihe REGV werden in der Regel außerhalb von Gehäusen montiert und sind mit lebenslanger Schmierung ausgestattet.

### Modulare Klemmkörper-Rollenfreiläufe

Die Freiläufe REGL und REGLP bilden die Grundeinheit der modularen Baureihe. Der Innen- und Außenring wird durch Kugellager zentriert. Eine Auswahl an verschiedenen Optionen für die Enddeckel sorgt für Anwendungsvielseitigkeit und eine in sich geschlossene Schmierung. Die dazugehörigen Freiläufe, Montageschrauben und Flanschkomponenten werden in der Regel nicht montiert geliefert. Bei Angabe der Drehrichtung ist es jedoch möglich, die Freiläufe montiert zu liefern.

**RENOLD****Type - Type - Typ: REUS**

Renold REUS Series Trapped Roller Freewheels are non self-centring. Bearings must be placed adjacent to the freewheel to ensure concentricity between inner and outer races.

The REUS Series freewheels have the same outside dimensions as standard 62 series bearings.

Torque is transmitted to the inner race via a key and the outer race by means of an interference fit. If the face keys in the outer race are used for torque transmission the housing tolerance should be J6 to provide a press fit. The housing must be strong enough to accept the stresses from the interference. Shaft tolerance must be h6/j7.

Prior to use, the freewheel must be lubricated as per instructions on page 35. Oil lubrication is essential for over running applications.

The REUS is an open design so sealing must be provided by the installation.

Les roues libres à rouleaux prisonniers de la série REUS de Renold sont à centrage non automatique. Les roulements doivent être placés à côté de la roue libre pour garantir la concentricité des bagues intérieures et extérieures.

Les roues libres de la série REUS ont les mêmes dimensions extérieures que les roulements standard de la série 62.

Le couple est transmis à la bague intérieure via une clavette, et à la bague extérieure par un emmanchement dur. Si les clavettes de la bague extérieure sont utilisées pour la transmission du couple, la tolérance du carter doit être J6 pour produire un emmanchement à force. Le carter doit être suffisamment solide pour résister aux contraintes résultant de l'emmanchement. La tolérance de l'arbre doit être h6/j7.

Il faut graisser la roue libre avant l'utilisation, conformément aux instructions de la page 35. Un graissage à l'huile est essentiel pour les applications à roue libre.

La roue libre REUS est un modèle ouvert, et l'étanchéité doit donc être assuré par l'installation.

Die Klemmkörper-Rollenfreiläufe der Renold Baureihe REUS sind nicht selbstzentrierend. Dicht beim Freilauf müssen Lager eingebaut werden, um die Konzentrität zwischen Innen- und Außenring zu gewährleisten.

Die Freiläufe der Baureihe REUS haben dieselben Außenmaße wie Standardlager der Baureihe 62.

Das Drehmoment wird über einen Keil auf den Innenring und mittels Übermaßpassung auf den Außenring übertragen. Wenn die Seitenkeile im Außenring zur Drehmomentübertragung genutzt werden, sollte die Gehäusetoleranz zur Erzeugung einer Presspassung J6 betragen. Das Gehäuse muss stabil genug für die Belastungen durch das Übermaß sein. Die Wellentoleranz muss h6/j7 betragen.

Vor der Verwendung ist der Freilauf entsprechend den Anweisungen auf Seite 35 zu schmieren. Für Überholkupplungsanwendungen ist die Ölschmierung unerlässlich.

REUS Freiläufe haben eine offene Konstruktion, d. h. bei der Montage ist für die Dichtung zu sorgen.

For more information telephone us on +44 (0) 29 20792737 or fax +44 (0) 29 20791360 E-Mail: [cardiff.sales@renold.com](mailto:cardiff.sales@renold.com)



**Type - Type - Typ: REUS**

REUS Series										
Type Type Typ	$d_{H7}$	$D_{r6}$	L	$D_2$	s	Weight Poids Gewicht	$n_{max}$ [1] Inner race Bague intérieure Innenring	$n_{max}$ [2] Outer race Bague extérieure Außenring	$T_N$ [3]	Resistance torque Couple de résistance Drehmoment- widerstand
	(mm)	(mm)	(mm)	(mm)	(mm)	(Kg)	(min <sup>-1</sup> )	(min <sup>-1</sup> )	(Nm)	(Nm)
REUS 8	8	24	8	19	1	0.03	4350	6600	3,8	0.003
REUS 10	10	30	9	25	1	0.04	3550	5200	6,8	0.004
REUS 12	12	32	10	26	1	0.05	3200	4850	13	0.005
REUS 15	15	35	11	30	1	0.10	2900	4300	14	0.007
REUS 17	17	40	12	34	1	0.11	2600	3700	27,5	0.010
REUS 20	20	47	14	40	1	0.12	2200	3300	40	0.020
REUS 25	25	52	15	45	1	0.15	2000	2900	56	0.030
REUS 30	30	62	16	55	1	0.25	1600	2500	90	0.080
REUS 35	35	72	17	62	1	0.33	1350	2000	143	0.090
REUS 40	40	80	18	70	1	0.42	1200	1900	185	0.100
REUS 45	45	85	19	74	1	0.46	1100	1650	218	0.110
REUS 50	50	90	20	80	1	0.50	900	1450	230	0.130
REUS 55	55	100	21	90	1	0.65	800	1300	308	0.140
REUS 60	60	110	22	98	1	0.80	700	1100	508	0.260

**Notes**

[1] Inner race over-running

[2] Outer race over-running

[3]  $T_{MAX} = 2 \times T_N$ 

REUS 8-12 Keyways to BS4235 Part 1

(DIN 6885 Part 1)

REUS 15-60 Keyways to DIN 6885 Part 3

**Notes**

[1] Fonctionnement en roue libre de la bague intérieure

[2] Fonctionnement en roue libre de la bague extérieure

[3]  $T_{MAX} = 2 \times T_N$ 

Rainures de clavettes REUS 8-12 conformes à BS4235 Partie 1 (DIN 6885 Partie 1)

Rainures de clavettes REUS 15-60 conformes à DIN 6885 Partie 3

**Anmerkungen**

[1] Innenring überholend

[2] Außenring überholend

[3]  $T_{MAX} = 2 \times T_N$ 

REUS 8-12 Keilnute gemäß BS4235 Teil 1

(DIN 6885 Teil 1)

REUS 15-60 Keilnute gemäß DIN 6885 Teil 3

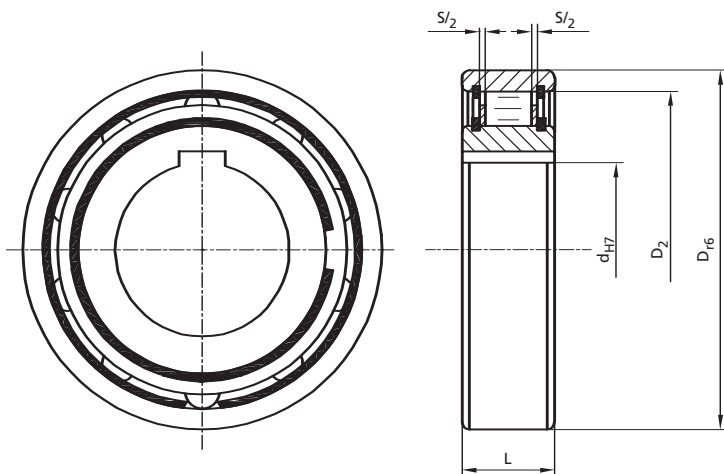
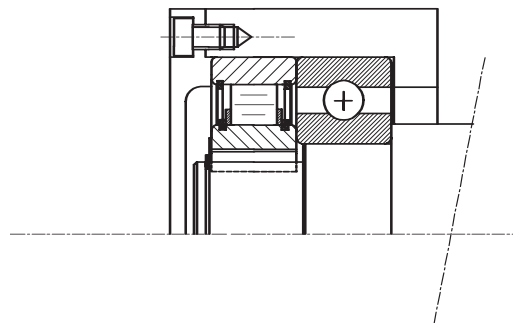
**Mounting example  
Exemple de montage  
Montagebeispiel**

**RENOLD****Type - Type - Typ: REUSNU**

Renold REUSNU Series Trapped Roller Freewheels are non self-centring. Bearings must be placed adjacent to the freewheel to ensure concentricity between inner and outer races.

The REUSNU Series freewheels have the same outside dimensions as standard 63 series bearings.

Torque is transmitted to the inner race via a key and the outer race by means of either face keys or interference fit. If the face keys in the outer race are used for torque transmission the housing tolerance should be H7 to provide a press fit. If torque transmission is via interference alone, the housing tolerance should be K6. The housing must be strong enough to accept the stresses from the interference. Shaft tolerance must be h6/j6.

Prior to use, the freewheel must be lubricated as per instructions on page 35. Oil lubrication is essential for over running applications.

The REUSNU is an open design so sealing must be provided by the installation.

Les roues libres à rouleaux prisonniers de la série REUSNU de Renold sont à centrage non automatique. Les roulements doivent être placés à côté de la roue libre pour garantir la concentricité des bagues intérieures et extérieures.

Les roues libres de la série REUSNU ont les mêmes dimensions extérieures que les roulements standard de la série 63.

Le couple est transmis à la bague intérieure via une clavette, et à la bague extérieure soit par des clavettes, soit par un emmanchement dur. Si les clavettes de la bague extérieure sont utilisées pour la transmission du couple, la tolérance du carter doit être H7 pour produire un emmanchement à force. Si la transmission du couple est assurée uniquement par un emmanchement dur, la tolérance du carter doit être K6. Le carter doit être suffisamment solide pour résister aux contraintes résultant de l'emmanchement. La tolérance de l'arbre doit être h6/j6.

Il faut graisser la roue libre avant l'utilisation, conformément aux instructions de la page 35. Un graissage à l'huile est essentiel pour les applications à roue libre.

La roue libre REUSNU est un modèle ouvert, et l'étanchéité doit donc être assuré par l'installation.

Die Klemmkörper-Rollenfreiläufe der Renold Baureihe REUSNU sind nicht selbstzentrierend. Dicht beim Freilauf müssen Lager eingebaut werden, um die Konzentrität zwischen Innen- und Außenring zu gewährleisten.

Die Freiläufe der Baureihe REUSNU haben dieselben Außenmaße wie Standardlager der Baureihe 63.

Das Drehmoment wird über einen Keil auf den Innenring und mittels Seitenkeilen oder Übermaßpassung auf den Außenring übertragen. Wenn die Seitenkeile am Außenring zur Drehmomentübertragung genutzt werden, sollte die Gehäusetoleranz zur Erzeugung einer Presspassung H7 betragen. Erfolgt die Drehmomentübertragung lediglich über Übermaß, sollte die Gehäusetoleranz K6 betragen. Das Gehäuse muss stabil genug für die Belastungen durch das Übermaß sein. Die Wellentoleranz muss h6/j6 betragen.

Vor der Verwendung ist der Freilauf entsprechend den Anweisungen auf Seite 35 zu schmieren. Für Überholkupplungsanwendungen ist die Ölschmierung unerlässlich.

REUSNU Freiläufe haben eine offene Konstruktion, d. h. bei der Montage ist für die Dichtung zu sorgen.

For more information telephone us on +44 (0) 29 20792737 or fax +44 (0) 29 20791360 E-Mail: cardiff.sales@renold.com

**Type - Type - Typ: REUSNU**

REUSNU Series												
Type Type Typ	$d_{H7}$	$D_{h6}$	L	s	$D_2$	b	t	Weight Poids Gewicht	$n_{max}$ [1] Inner race Bague intérieure Innenring	$n_{max}$ [2] Outer race Bague extérieure Außenring	$T_N$ [3]	Resistance torque Couple de résistance Drehmoment- widerstand
	(mm)	(mm)	(mm)	(mm)	(mm)	(mm)	(mm)	(Kg)	(min <sup>-1</sup> )	(min <sup>-1</sup> )	(Nm)	(Nm)
REUSNU 8	8	35	13	1	27	4	1.3	0.10	3300	5000	12	0.016
REUSNU 12	12	35	13	1	27	4	1.3	0.10	3300	5000	12	0.016
REUSNU 15	15	42	18	1	36	5	1.3	0.10	2500	3600	30	0.016
REUSNU 17	17	47	19	1	36	5	2	0.10	2300	3400	49	0.020
REUSNU 20	20	52	21	1	44	6	2.5	0.20	2200	3100	78	0.020
REUSNU 25	25	62	24	1	52	8	2	0.40	1700	2600	125	0.050
REUSNU 30	30	72	27	1	60	10	3	0.60	1400	2200	255	0.140
REUSNU 35	35	80	31	1	70	12	3.5	0.70	1200	1900	383	0.160
REUSNU 40	40	90	33	1	78	12	3.5	0.90	1100	1700	538	0.400
REUSNU 45	45	100	36	2	85	14	3.5	1.20	1000	1600	780	0.450
REUSNU 50	50	110	40	2	92	14	4.5	1.70	900	1300	1013	0.500
REUSNU 60	60	130	46	2	110	18	5.5	2.80	700	1100	1825	1.100
REUSNU 70	70	150	51	2	125	20	6.5	4.00	600	1000	2300	1.500
REUSNU 80	80	170	58	2	140	20	7.5	5.80	500	800	3275	1.800

**Notes**

[1] Inner race over-running

[2] Outer race over-running

[3]  $T_{MAX} = 2 \times T_N$ REUSNU 12 Keyway to BS4235 Part 1  
(DIN 6885 Part 1)REUSNU 15-80 Keyways to  
DIN 6885 Part 3**Notes**[1] Fonctionnement en roue libre de la  
bague intérieure[2] Fonctionnement en roue libre de la  
bague extérieure[3]  $T_{MAX} = 2 \times T_N$ Rainures de clavettes REUSNU 12  
conformes à BS4235 Partie 1  
(DIN 6885 Partie 1)Rainures de clavettes REUSNU 15-80  
conformes à DIN 6885 Partie 3**Anmerkungen**

[1] Innenring überholend

[2] Außenring überholend

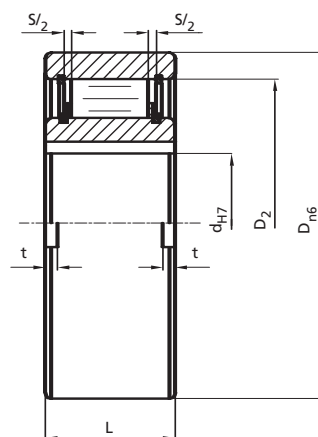
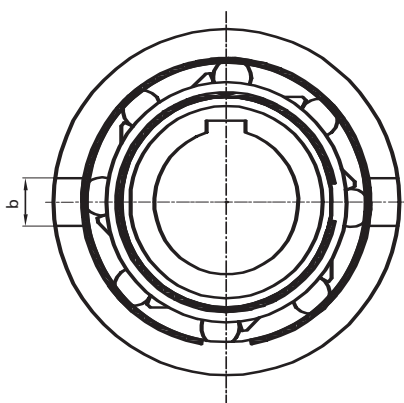
[3]  $T_{MAX} = 2 \times T_N$ REUSNU 12 Keilnute gemäß BS4235 Teil 1  
(DIN 6885 Teil 1)REUSNU 15-80 Keilnute gemäß DIN 6885  
Teil 3

Mounting example  
Exemple de montage  
Montagebeispiel

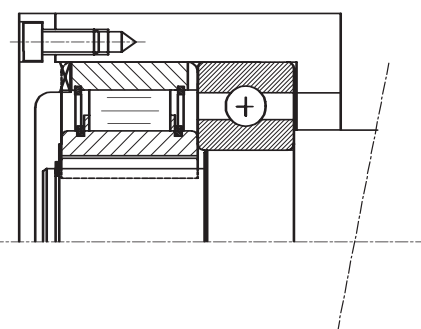

For more information telephone us on +44 (0) 29 20792737 or fax +44 (0) 29 20791360 E-Mail: cardiff.sales@renold.com

**RENOLD****Type - Type - Typ: REUF**

Renold REUF Series Trapped Roller Freewheels are non self-centring. Bearings must be placed adjacent to the freewheel to ensure concentricity between inner and outer races.

Torque is transmitted to the inner race via a key and the outer race by means of either face keys or interference fit. If the face keys in the outer race are used for torque transmission the housing tolerance should be H7/G7 to provide a press fit. If torque transmission is via interference alone the housing tolerance should be K6. The housing must be strong enough to accept the stresses from the interference. Shaft tolerance must be h6/j6.

Prior to use, the freewheel must be lubricated as per instructions on page 35. Oil lubrication is essential for over running applications.

The REUF is an open design so sealing must be provided by the installation.

Les roues libres à rouleaux prisonniers de la série REUF de Renold sont à centrage non automatique. Les roulements doivent être placés à côté de la roue libre pour garantir la concentricité des bagues intérieures et extérieures.

Le couple est transmis à la bague intérieure via une clavette, et à la bague extérieure soit par des clavettes, soit par un emmanchement dur. Si les clavettes de la bague extérieure sont utilisées pour la transmission du couple, la tolérance du carter doit être H7/G7 pour produire un emmanchement à force. Si la transmission du couple est assurée uniquement par un emmanchement dur, la tolérance du carter doit être K6. Le carter doit être suffisamment solide pour résister aux contraintes résultant de l'emmanchement. La tolérance de l'arbre doit être h6/j6.

Il faut graisser la roue libre avant l'utilisation, conformément aux instructions de la page 35. Un graissage à l'huile est essentiel pour les applications à roue libre.

La roue libre REUF est un modèle ouvert, et l'étanchéité doit donc être assuré par l'installation.

Die Klemmkörper-Rollenfreiläufe der Renold Baureihe REUF sind nicht selbstzentrierend. Dicht beim Freilauf müssen Lager eingebaut werden, um die Konzentrität zwischen Innen- und Außenring zu gewährleisten.

Das Drehmoment wird über einen Keil auf den Innenring und mittels Seitenkeilen oder Übermaßpassung auf den Außenring übertragen. Wenn die Seitenkeile am Außenring zur Drehmomentübertragung genutzt werden, sollte die Gehäusetoleranz zur Erzeugung einer Presspassung H7/G7 betragen. Erfolgt die Drehmomentübertragung lediglich über Übermaß, sollte die Gehäusetoleranz K6 betragen. Das Gehäuse muss stabil genug für die Belastungen durch das Übermaß sein. Die Wellentoleranz muss h6/j6 betragen.

Vor der Verwendung ist der Freilauf entsprechend den Anweisungen auf Seite 35 zu schmieren. Für Überholkupplungsanwendungen ist die Ölschmierung unerlässlich.

REUF Freiläufe haben eine offene Konstruktion, d. h. bei der Montage ist für die Dichtung zu sorgen.

For more information telephone us on +44 (0) 29 20792737 or fax +44 (0) 29 20791360 E-Mail: [cardiff.sales@renold.com](mailto:cardiff.sales@renold.com)

**Type - Type - Typ: REUF**

REUF Series													
Type Type Typ	$d_{H7}$	$D_{n6}$	L	s	$D_1$	$D_2$	b	t	Weight Poids Gewicht	$n_{max}$ [1] Inner race Bague intérieure Innenring	$n_{max}$ [2] Outer race Bague extérieure Außenring	$T_N$ [3]	Resistance torque Couple de résistance Drehmoment- widerstand
	(mm)	(mm)	(mm)	(mm)	(mm)	(mm)	(mm)	(mm)	(Kg)	(min <sup>-1</sup> )	(min <sup>-1</sup> )	(Nm)	(Nm)
REUF 8	8	37	20	1	20	30	6	3	0.10	5000	6000	20	0.09
REUF 9	9	37	20	1	20	30	6	3	0.10	5000	6000	20	0.09
REUF 12	12	37	20	1	20	30	6	3	0.10	5000	6000	20	0.11
REUF 15	15	47	30	1	26	37	7	3.5	0.30	4500	5500	78	0.15
REUF 20	20	62	36	2	37	52	8	3.5	0.60	3000	3600	188	0.18
REUF 25	25	80	40	2	40	68	9	4	1.10	2200	2600	250	0.36
REUF 30	30	90	48	2	45	75	12	5	1.60	1800	2100	500	0.40
REUF 35	35	100	53	2	50	80	13	6	2.30	1600	2000	663	0.60
REUF 40	40	110	63	2	55	90	15	7	3.10	1300	1700	1100	0.84
REUF 45	45	120	63	2	60	95	16	7	3.70	1100	1500	1500	0.94
REUF 50	50	130	80	2	70	110	17	8.5	5.40	850	1300	2375	1.28
REUF 55	55	140	80	2	75	115	18	9	6.10	800	1200	2500	1.50
REUF 60	60	150	95	2	80	125	18	9	8.50	700	1100	4250	1.60
REUF 70	70	170	110	3	95	140	20	9	13.00	620	900	5875	3.60
REUF 80	80	190	125	3	110	160	20	9	18.00	550	800	10000	3.60
REUF 90	90	215	140	3	120	180	24	11.5	25.30	500	700	17250	6.80
REUF 100	100	260	150	4	140	210	28	14.5	42.10	400	600	19625	8.80
REUF 130	130	300	180	4	160	240	32	17.5	65.00	300	500	34750	12.50
REUF 150	150	320	180	4	205	260	32	17	95.00	250	400	44375	13.50

**Notes**

- [1] Inner race over-running  
 [2] Outer race over-running  
 [3]  $T_{MAX} = 2 \times T_N$   
 REUF 12 Keyway to BS4235 Part 1  
 (DIN 6885 Part 1)  
 REUF 15-80 Keyways to DIN 6885 Part 3

**Notes**

- [1] Fonctionnement en roue libre de la bague intérieure  
 [2] Fonctionnement en roue libre de la bague extérieure  
 [3]  $T_{MAX} = 2 \times T_N$   
 Rainures de clavettes REUF 12 conformes à BS4235 Partie 1  
 (DIN 6885 Partie 1)  
 Rainures de clavettes REUF 15-80 conformes à DIN 6885 Partie 3

**Anmerkungen**

- [1] Innenring überholend  
 [2] Außenring überholend  
 [3]  $T_{MAX} = 2 \times T_N$   
 REUF 12 Keilnute gemäß BS4235 Teil 1  
 (DIN 6885 Teil 1)  
 REUF 15-80 Keilnute gemäß DIN 6885 Teil 3

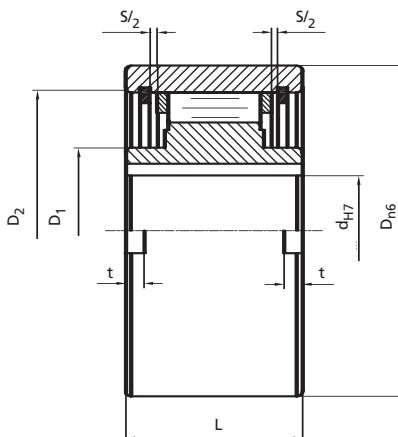
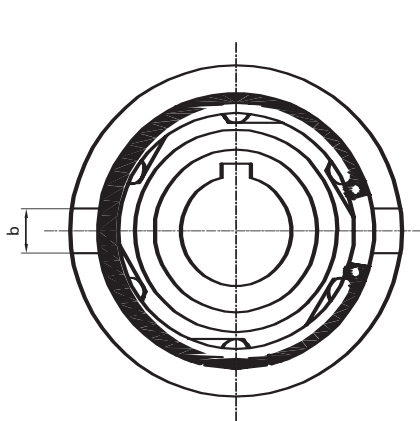

Mounting example  
 Exemple de montage  
 Montagebeispiel

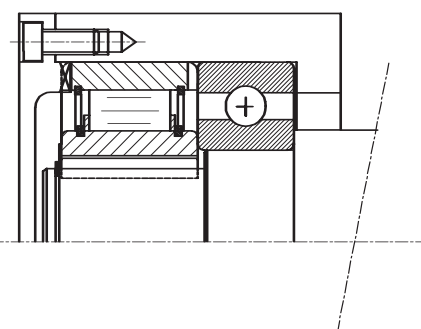

**RENOLD****Type - Type - Typ: REGF**

Renold REGF Series Trapped Roller Freewheels are self centring: sizes 8 to 20 use plain bearings and sizes 25 to 130 use a pair of 160 series ball bearings. This allows improved speed capacity for the larger freewheels.

Torque is transmitted to the inner race via a key and the outer race by means of either face keys or interference fit. If the face keys in the outer race are used for torque transmission the housing tolerance should be H7/G7 to provide a press fit. If torque transmission is via interference alone the housing tolerance should be K6. The housing must be strong enough to accept the stresses from the interference. Shaft tolerance must be h6/j6.

Prior to use, the freewheel must be lubricated as per instructions on page 35. Oil lubrication is essential for over running applications.

The REGF is an open design so sealing must be provided by the installation.

Les roues libres à rouleaux prisonniers de la série REGF de Renold sont à centrage automatique. Les tailles 8 à 20 utilisent des paliers lisses, et les tailles 25 à 130 utilisent une paire de roulements à billes de la série 160. Cela permet d'améliorer la vitesse des roues libres de plus grandes dimensions.

Le couple est transmis à la bague intérieure via une clavette, et à la bague extérieure soit par des clavettes, soit par un emmanchement dur. Si les clavettes de la bague extérieure sont utilisées pour la transmission du couple, la tolérance du carter doit être H7/G7 pour produire un emmanchement à force. Si la transmission du couple est assurée uniquement par un emmanchement dur, la tolérance du carter doit être K6. Le carter doit être suffisamment solide pour résister aux contraintes résultant de l'emmanchement. La tolérance de l'arbre doit être h6/j6.

Il faut graisser la roue libre avant l'utilisation, conformément aux instructions de la page 35. Un graissage à l'huile est essentiel pour les applications à roue libre.

La roue libre REGF est un modèle ouvert, et l'étanchéité doit donc être assuré par l'installation.

Die Klemmkörper-Rollenfreiläufe der Renold Baureihe REGF sind selbstzentrierend: Größe 8 bis 20 funktionieren mit Gleitlagern und Größe 25 bis 130 mit einem Paar Kugellager der Baureihe 160. Dies sorgt bei den größeren Freiläufen für eine verbesserte Drehzahlleistung.

Das Drehmoment wird über einen Keil auf den Innenring und mittels Seitenkeilen oder Übermaßpassung auf den Außenring übertragen. Wenn die Seitenkeile am Außenring zur Drehmomentübertragung genutzt werden, sollte die Gehäusetoleranz zur Erzeugung einer Presspassung H7/G7 betragen. Erfolgt die Drehmomentübertragung lediglich über Übermaß, sollte die Gehäusetoleranz K6 betragen. Das Gehäuse muss stabil genug für die Belastungen durch das Übermaß sein. Die Wellentoleranz muss h6/j6 betragen.

Vor der Verwendung ist der Freilauf entsprechend den Anweisungen auf Seite 35 zu schmieren. Für Überholkupplungsanwendungen ist die Ölschmierung unerlässlich.

REGF Freiläufe haben eine offene Konstruktion, d. h. bei der Montage ist für die Dichtung zu sorgen.

For more information telephone us on +44 (0) 29 20792737 or fax +44 (0) 29 20791360 E-Mail: cardiff.sales@renold.com

**Type - Type - Typ: REGF**

REGF Series													
Type Type Typ	$d_{H7}$	$D_{n6}$	L	s	$D_1$	$D_2$	b	t	Weight Poids Gewicht	$n_{max}$ [1] Inner race Bague intérieure Innenring	$n_{max}$ [2] Outer race Bague extérieure Außenring	$T_N$ [3]	Resistance torque Couple de résistance Drehmoment- widerstand
	(mm)	(mm)	(mm)	(mm)	(mm)	(mm)	(mm)	(mm)	(Kg)	(min <sup>-1</sup> )	(min <sup>-1</sup> )	(Nm)	(Nm)
REGF 8	8	37	20	1	20	30	6	3	0.10	1000	1000	20	0.09
REGF 9	9	37	20	1	20	30	6	3	0.10	1000	1000	20	0.09
REGF 12	12	37	20	1	20	30	6	3	0.10	1000	1000	20	0.11
REGF 15	15	47	30	1	26	37	7	3.5	0.30	900	900	78	0.15
REGF 20	20	62	36	1	37	52	8	3.5	0.60	700	700	188	0.18
REGF 25	25	80	40	-	40	68	9	4	1.20	2100	3600	250	0.36
REGF 30	30	90	48	-	45	75	12	5	1.80	1700	3200	500	0.40
REGF 35	35	100	53	-	50	80	13	6	2.40	1500	3000	663	0.60
REGF 40	40	110	63	-	55	90	15	7	3.30	1200	2600	1100	0.84
REGF 45	45	120	63	-	60	95	16	7	4.00	1000	2400	1500	0.94
REGF 50	50	130	80	-	70	110	17	8.5	5.70	800	2100	2375	1.28
REGF 55	55	140	80	-	75	115	18	9	6.50	750	2000	2550	1.50
REGF 60	60	150	95	-	80	125	18	9	8.90	650	1900	4250	1.60
REGF 70	70	170	110	-	95	140	20	9	13.50	550	1800	5875	3.60
REGF 80	80	190	125	-	110	160	20	9	19.00	500	1600	10000	3.60
REGF 90	90	215	140	-	120	180	24	11.5	27.20	450	1400	17250	6.80
REGF 100	100	260	150	-	140	210	28	14.5	44.50	350	1300	19625	8.80
REGF 130	130	300	180	-	160	240	32	17.5	68.00	250	1000	34750	12.50

**Notes**

- [1] Inner race over-running  
 [2] Outer race over-running  
 [3]  $T_{MAX} = 2 \times T_N$   
 REGF Keyways to DIN 6885 Part 3

**Notes**

- [1] Fonctionnement en roue libre de la bague intérieure  
 [2] Fonctionnement en roue libre de la bague extérieure  
 [3]  $T_{MAX} = 2 \times T_N$   
 Rainures de clavettes REGF conformes à DIN 6885 Partie 3

**Anmerkungen**

- [1] Innenring überholend  
 [2] Außenring überholend  
 [3]  $T_{MAX} = 2 \times T_N$   
 REGF Keilnute gemäß DIN 6885 Teil 1

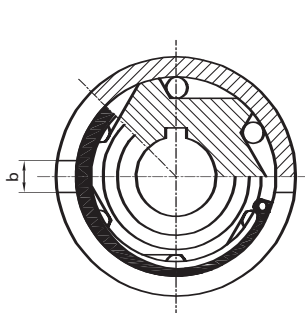

GF 8-20

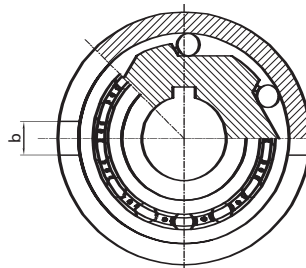
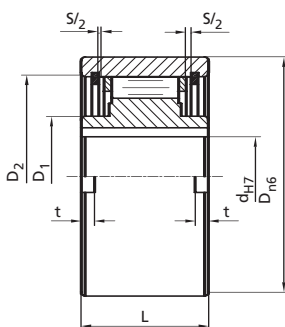

GF 25-130

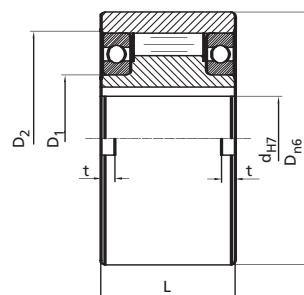

Mounting example  
 Exemple de montage  
 Montagebeispiel

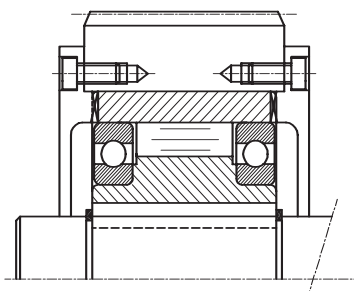

For more information telephone us on +44 (0) 29 20792737 or fax +44 (0) 29 20791360 E-Mail: cardiff.sales@renold.com

**RENOLD****Type - Type - Typ REGV**

Renold REGV Series Trapped Roller Freewheels are self-centring by means of plain bearings.

Torque is transmitted to the inner race via a key and the outer race via the torque arm. Shaft tolerance must be h6.

The primary use for the REGV freewheels is as a backstop. The freewheel should be fixed to the machine body by placing brackets on either side of the torque arm or by using a pin or bolt in the slot. Note that a clearance of 1% of slot width is needed between torque arm and brackets or slot and pin. If a bolt is used instead of a pin it must not apply any axial loads to the torque arm.

An alternative application would be indexing where a push rod is connected to the torque arm slot. Clearance between slot and pin must be 1% of slot width.

The REGV is supplied pre-filled with grease and normally requires no further sealing.

Les roues libres à rouleaux prisonniers de la série REGV de Renold sont à centrage automatique. Des paliers lisses sont utilisés pour le centrage.

Le couple est transmis à la bague intérieure via une clavette, et à la bague extérieure via le bras de torsion. La tolérance de l'arbre doit être h6.

Les roues libres REGV servent essentiellement de dispositif anti-retour. Il faut monter la roue libre sur le corps de la machine, en plaçant des supports de chaque côté du bras de torsion ou en enfonçant un goujon ou un boulon dans la fente. Notez qu'il faut laisser un jeu correspondant à 1% de la largeur de la fente entre le bras de torsion et les supports/la fente et le goujon. Si vous utilisez un boulon au lieu d'un goujon, ce boulon ne doit pas appliquer de charges axiales au bras de torsion.

Ce modèle de roue peut aussi être utilisé pour l'indexage. Dans ce cas, un poussoir est connecté à la fente du bras de torsion. Le dégagement entre la fente et le goujon doit correspondre à 1% de la largeur de la fente.

La roue libre REGV est fournie remplie de graisse, et normalement, aucune étanchéité additionnelle n'est nécessaire.

Die Klemmkörper-Rollenfreiläufe der Renold Baureihe REGV sind mittels Gleitlager selbstzentrierend.

Das Drehmoment wird auf den Innenring über einen Keil und auf den Außenring über die Drehmomentenstütze übertragen. Die Wellentoleranz muss h6 betragen.

Die primäre Verwendung für die REGV-Freiläufe ist als Rücklaufsperr. Der Freilauf sollte am Maschinenkörper mit Hilfe von Haltern an beiden Seiten der Drehmomentenstütze oder mit Hilfe eines Stifts oder Bolzens im Spalt befestigt werden. Es ist zu beachten, dass ein Spiel von 1% der Spaltbreite zwischen der Drehmomentenstütze und den Haltern bzw. Spalt und Stift erforderlich ist. Wird anstelle eines Stifts ein Bolzen verwendet, darf die Drehmomentenstütze dadurch nicht mit einer Axiallast belastet werden.

Eine alternative Anwendung wäre als Schaltfreilauf, wobei eine Schubstange am Spalt der Drehmomentenstütze befestigt ist. Das Spiel zwischen dem Spalt und dem Stift muss 1 % der Spaltbreite betragen.

Die REGV-Freiläufe werden mit Schmiermittel vorgefüllt geliefert und benötigen normalerweise keine weitere Dichtung.

For more information telephone us on +44 (0) 29 20792737 or fax +44 (0) 29 20791360 E-Mail: [cardiff.sales@renold.com](mailto:cardiff.sales@renold.com)



**Type - Type - Typ REGV**

REGV Series													
Type Type Typ	$d_{H7}$	D	L	$B_1$	$L_1$	$b_2$	$l_2$	$l_3$	$l_4$	Weight Poids Gewicht	$n_{max}$ Inner race Bague intérieure Innenring	$T_N$ [1]	Resistance torque Couple de résistance Drehmoment- widerstand
	(mm)	(mm)	(mm)	(mm)	(mm)	(mm)	(mm)	(mm)	(mm)	(Kg)	( $min^{-1}$ )	(Nm)	(Nm)
REGV 20	20	83	35	40	12	15	35	5	90	1.30	450	275	0.2
REGV 25	25	83	35	40	12	15	35	5	90	1.30	450	275	0.2
REGV 30	30	118	54	40	15	15	35	8	110	3.50	320	1250	1.2
REGV 35	35	118	54	40	15	15	35	8	110	3.40	320	1250	1.2
REGV 40	40	118	54	40	15	15	35	8	110	3.30	320	1250	1.2
REGV 45	45	155	54	80	15	18	35	10	140	5.80	300	2180	2.2
REGV 50	50	155	54	80	15	18	35	10	140	5.70	300	2180	2.2
REGV 55	55	155	54	80	15	18	35	10	140	5.60	300	2180	2.2
REGV 60	60	155	54	80	15	18	35	10	140	5.50	300	2180	2.2
REGV 70	70	155	54	80	15	18	35	10	140	5.30	300	2180	2.2
REGV 80	80	190	64	80	20	20	40	20	155	8.70	200	2930	3.5
REGV 90*	90	260	90	120	25	30	50	20	220	24.50	150	7250	3.5
REGV 100*	100	260	90	120	25	30	50	20	220	23.50	150	7250	3.5
REGV 110*	110	260	90	120	25	30	50	20	220	22.50	150	7250	3.5
REGV 120*	120	300	110	140	30	-	-	-	220	42.00	130	11100	6.0

**Notes**[1]  $T_{MAX} = 2 \times T_N$ 

REGV Keyways to DIN 6885 Part 3

\*REGV 90-120 have two Keyways at 120 degrees.

**Notes**[1]  $T_{MAX} = 2 \times T_N$ 

Rainures de clavettes REGV conformes à DIN 6885 Partie 3

\*REGV 90-120 possède 2 clavettes à 120 degrés

**Anmerkungen**[1]  $T_{MAX} = 2 \times T_N$ 

REGV Keilnute gemäß DIN 6885 Teil 3

\*REGV 90-120 hat 2 Paßfedernuten im Abstand von 120 Grad

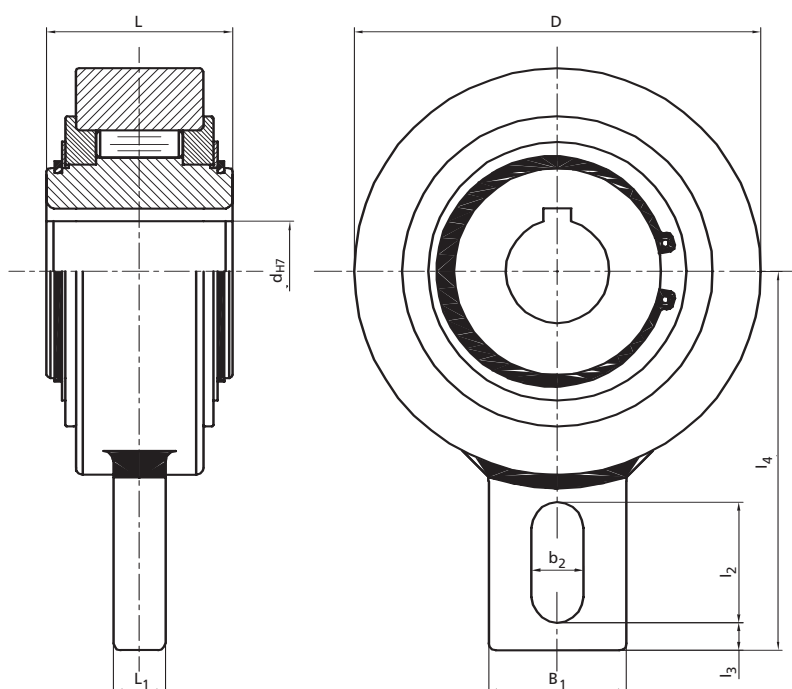
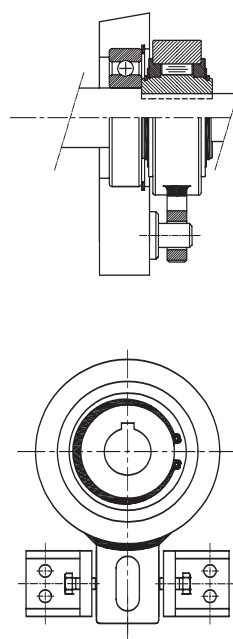
**Mounting example  
Exemple de montage  
Montagebeispiel**

For more information telephone us on +44 (0) 29 20792737 or fax +44 (0) 29 20791360 E-Mail: cardiff.sales@renold.com

**RENOLD****Type - Type - Typ: REGL**

Renold REGL Series Trapped Roller Freewheels are self-centring by means of a pair of 160 series ball bearings.

Torque is transmitted to the inner race via a key and the outer race by means of bolts. Components mounted onto the outside diameter of the outer race should be bored to an H7 tolerance. Shaft tolerance must be h6.

The REGL is the base unit of the modular system. It is supplied with two paper gaskets for use between outer race and sealing cover/fixing plates. Failure to use the gaskets may cause loss of lubricant and subsequent rapid failure of the freewheel.

Prior to use, the freewheel must be lubricated as per instructions on page 35.

The REGL base unit is an open design so sealing must be provided by the installation.

The REGL base unit may be used in combination with a range of standard fixing (F series) and cover (D series) plates. The range of options allows the customer to economically tailor the base unit to suit individual applications. Recommended combinations are detailed on the following pages and are suitable for oil lubrication. For pre-greased lubrication options the REGLG range is available, contact Renold Sales for assistance.

Les roues libres à rouleaux prisonniers de la série REGL de Renold sont à centrage automatique. Une paire de roulements à billes de la série 160 est utilisée pour le centrage.

Le couple est transmis à la bague intérieure via une clavette, et à la bague extérieure via des boulons. Les pièces montées sur le diamètre extérieur de la bague extérieure doivent être alésées à une tolérance H7. La tolérance de l'arbre doit être h6.

Le modèle REGL est l'unité de base du système modulaire. Cette roue est fournie avec deux garnitures d'étanchéité en papier, qu'il faut monter entre la bague extérieure et les plaques de fermeture/de fixation. Si les garnitures d'étanchéité ne sont pas utilisées, une perte de lubrifiant peut s'en suivre, suivie peu après d'une défaillance de la roue libre.

Il faut graisser la roue libre avant l'utilisation, conformément aux instructions de la page 35.

L'unité de base REGL est un modèle ouvert, et l'étanchéité doit donc être assurée par l'installation.

L'unité de base REGL peut être utilisée avec une gamme de plaques standard de fixation (série F) et de fermeture (série D). Ce choix d'options permet au client d'adapter l'unité de base à ses applications particulières de manière économique. Les combinaisons recommandées sont présentées en détail dans les pages suivantes, et conviennent pour un graissage à l'huile. La gamme REGLG est disponible pour les options nécessitant un graissage préalable. Demandez conseil au service des ventes de Renold.

Die Klemmkörper-Rollenfreiläufe der Renold Baureihe REGL sind mittels einem Paar Kugellager der Baureihe 160 selbstzentrierend.

Das Drehmoment wird auf den Innenring über einen Keil und auf den Außenring über Bolzen übertragen. Auf den Außendurchmesser des Außenrings montierte Komponenten sollten auf eine Toleranz von H7 gebohrt werden. Die Wellentoleranz muss h6 betragen.

Der Freilauf REGL ist die Grundeinheit des modularen Systems. Der Freilauf wird mit zwei Papierdichtungen zur Verwendung zwischen Außenring und Dichtungsdeckel/Befestigungsplatten geliefert. Werden die Dichtungen nicht verwendet, kann es zu Schmiermittelverlust und in der Folge zu rapidem Ausfall des Freilaufs kommen.

Vor der Verwendung ist der Freilauf entsprechend den Anweisungen auf Seite 35 zu schmieren.

Die REGL-Grundeinheit hat eine offene Konstruktion, d. h. bei der Montage ist für die Dichtung zu sorgen.

Die REGL-Grundeinheit kann mit einer Reihe von Standardbefestigungsplatten (Baureihe F) und Abdeckplatten (Baureihe D) kombiniert werden. Die verschiedenen Optionen ermöglichen es, die Grundeinheit kundenspezifisch und kostengünstig optimal für individuelle Anwendungen zu konzipieren. Empfohlene Kombinationen werden auf den folgenden Seiten beschrieben. Sie sind für die Ölschmierung geeignet. Die Baureihe REGLG bietet die Option vorgeschmierter Einheiten, für nähere Informationen dazu wenden Sie sich bitte an Renold Sales.

For more information telephone us on +44 (0) 29 20792737 or fax +44 (0) 29 20791360 E-Mail: cardiff.sales@renold.com

**Type - Type - Typ: REGL**

REGL Series															
Type Type Typ	$d_{H7}$	$D_{H6}$	L	$L_1$	$L_2$	$D_1$	$D_2$	$D_3$	z	$g^*$	Weight Poids Gewicht	$n_{max}$ [1] Inner race Bague intérieure Innenring	$n_{max}$ [2] Outer race Bague extérieure Außenring	$T_N$ [3]	Resistance torque Couple résiduel Drehmoment- widerstand
	(mm)	(mm)	(mm)	(mm)	(mm)	(mm)	(mm)	(mm)	qty	(mm)	(Kg)	( $min^{-1}$ )	( $min^{-1}$ )	(Nm)	(Nm)
REGL 12	12	62	42	27	20	42	20	51	3	M5	0.50	4000	5600	55	0.11
REGL 15	15	68	52	32	28	47	25	56	3	M5	0.80	3700	5300	125	0.15
REGL 20	20	75	57	39	34	55	30	64	4	M5	1.00	2700	4600	181	0.18
REGL 25	25	90	60	40	35	68	40	78	4	M6	1.50	2200	3600	288	0.36
REGL 30	30	100	68	48	43	75	45	87	6	M6	2.20	1800	3300	500	0.40
REGL 35	35	110	74	51	45	80	50	96	6	M6	3.00	1500	3000	725	0.60
REGL 40	40	125	86	59	53	90	55	108	6	M8	4.60	1200	2600	1025	0.84
REGL 45	45	130	86	59	53	95	60	112	8	M8	4.70	1000	2400	1125	0.94
REGL 50	50	150	94	72	64	110	70	132	8	M8	7.20	850	2200	2125	1.28
REGL 55	55	160	104	72	66	115	75	138	8	M10	8.60	750	2000	2625	1.50
REGL 60	60	170	114	89	78	125	80	150	10	M10	10.50	650	1900	3500	1.60
REGL 70	70	190	134	108	95	140	90	168	10	M10	13.50	550	1700	5750	3.60
REGL 80	80	210	144	108	100	160	105	185	10	M10	18.20	500	1600	8500	3.60
REGL 90	90	230	158	125	115	180	120	206	10	M12	28.50	450	1500	14500	6.80
REGL 100	100	270	182	131	120	210	140	240	10	M16	42.50	350	1250	20000	8.80
REGL 120	120	310	202	152	140	240	160	278	12	M16	56.00	300	1100	25000	12.00
REGL 130	130	310	212	168	152	240	160	278	12	M16	65.00	250	1000	31250	12.50
REGL 150	140	400	246	194	180	310	200	360	12	M20	138.00	200	800	70000	13.50

**Notes**

[1] Inner race over-running

[2] Outer race over-running

[3]  $T_{MAX} = 2 \times T_N$ 

REGL Keyways to DIN 6885 Part 1

\* REGL12 has 3 off  $\varnothing 5.5$ mm through holes.**Notes**

[1] Fonctionnement en roue libre de la bague intérieure

[2] Fonctionnement en roue libre de la bague extérieure

[3]  $T_{MAX} = 2 \times T_N$ 

Rainures de clavettes REGL conformes à DIN 6885 Partie 1

\* REGL12 a 3 trous traversant  $\varnothing 5,5$ .**Anmerkungen**

[1] Innenring überholend

[2] Außenring überholend

[3]  $T_{MAX} = 2 \times T_N$ 

REGL Keilnute gemäß DIN 6885 Teil 1

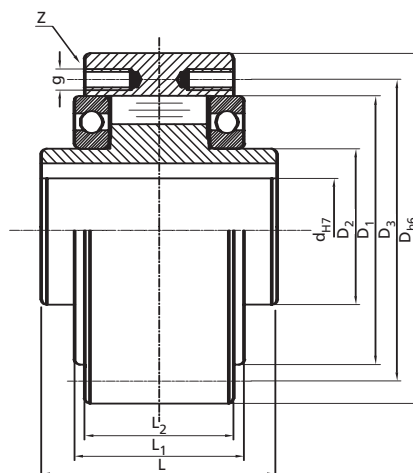
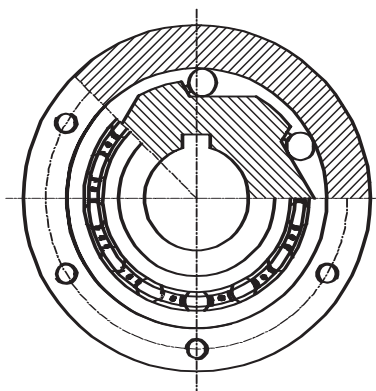
\* REGL12 hat 3 Durchgangslöcher mit  $\varnothing 5,5$ mm.

**RENOLD****Type - Type - Typ: REGL F2-D2(D3)**

The REGL F2-D2 (or D3) series comprises an REGL Base Unit freewheel, combined with an F2 Fixing Flange and a D2 (or D3) Cover Flange.

Torque is transmitted to the inner race via a key from the shaft and the outer race by means of bolts.

Components mounted onto the outside diameter of the outer race should be bored to an H7 tolerance. Shaft tolerance must be h6/j6.

The unit is supplied with two paper gaskets for use between outer race and sealing cover/fixing plates. Failure to use the gaskets may cause loss of lubricant and subsequent rapid failure of the freewheel.

Prior to use, the freewheel must be lubricated as per instructions on page 35.

The REGL F2-D2 (or D3) unit is a self-sealed design. If a D3 type End cap is used, a sealant must be applied to the keyway to avoid loss of oil lubricant through the keyway.

For pre-greased lubrication options the REGLG range is available, contact Renold Sales for assistance.

Les modèles de la série REGL F2-D2 (ou D3) se composent d'une roue libre REGL utilisée comme unité de base, combinée avec une bride de fixation F2 et avec une bride de fermeture D2 (ou D3).

Le couple est transmis à la bague intérieure via une clavette sur l'arbre, et à la bague extérieure via des boulons. Les pièces montées sur le diamètre extérieur de la bague extérieure doivent être alésées à une tolérance H7. La tolérance de l'arbre doit être h6/j6.

Cette roue est fournie avec deux garnitures d'étanchéité en papier, qu'il faut monter entre la bague extérieure et les plaques de fermeture/de fixation. Si les garnitures d'étanchéité ne sont pas utilisées, une perte de lubrifiant peut s'en suivre, suivie peu après d'une défaillance de la roue libre.

Il faut graisser la roue libre avant l'utilisation, conformément aux instructions de la page 35.

La roue REGL F2-D2 (ou D3) est un modèle auto-étanche. Si un chapeau de type D3 est utilisé, il faut appliquer un composé d'étanchéité sur la rainure de clavette, pour éviter que l'huile de graissage ne sorte par la rainure de clavette.

La gamme REGLG est disponible pour les options nécessitant un graissage préalable. Demandez conseil au service des ventes de Renold.

Die Baureihe REGL F2-D2 (oder D3) besteht aus einem Freilauf der REGL-Grundeinheit, kombiniert mit einem Befestigungsflansch F2 und einem Deckelflansch D2 (oder D3).

Das Drehmoment wird von der Welle über einen Keil auf den Innenring und über Bolzen auf den Außenring übertragen. Auf den Außendurchmesser des Außenrings montierte Komponenten sollten auf eine Toleranz von H7 gebohrt werden. Die Wellentoleranz muss h6/j6 betragen.

Die Einheit wird mit zwei Papierdichtungen zur Verwendung zwischen Außenring und Dichtungsdeckel/Befestigungsplatten geliefert. Werden die Dichtungen nicht verwendet, kann es zu Schmiermittelverlust und in der Folge zu rapidem Ausfall des Freilaufs kommen.

Vor der Verwendung ist der Freilauf entsprechend den Anweisungen auf Seite 35 zu schmieren.

Die Einheit REGL F2-D2 (oder D3) ist eine selbstdichtende Konstruktion. Wenn eine Endkappe vom Typ D3 verwendet wird, muss zur Vermeidung von Ölschmiermittelverlust ein Dichtmittel auf die Keilnut aufgetragen werden.

Die Baureihe REGLG bietet die Option vorgeschmierter Einheiten, für nähere Informationen dazu wenden Sie sich bitte an Renold Sales.

For more information telephone us on +44 (0) 29 20792737 or fax +44 (0) 29 20791360 E-Mail: [cardiff.sales@renold.com](mailto:cardiff.sales@renold.com)

**Type - Type - Typ: REGL F2-D2(D3)**

REGL F2-D2(D3) Series														
Type Type Typ	$d_{H7}$	$D_{H6}$	L	$L_2$	$L_3$	s	$D_4$	$D_5$	o	z	Weight Poids Gewicht (Kg)	$n_{max}$ [1] Inner race Bague intérieure Innenring ( $min^{-1}$ )	$n_{max}$ [2] Outer race Bague extérieure Außenring ( $min^{-1}$ )	$T_N$ [3]
	(mm)	(mm)	(mm)	(mm)	(mm)	(mm)	(mm)	(mm)	(mm)	qty				(Nm)
REGL F2-D2(D3) 12	12	62	42	20	64	10	85	72	5.5	3	0.90	4000	5600	55
REGL F2-D2(D3) 15	15	68	52	28	78	11	92	78	5.5	3	1.30	3700	5300	125
REGL F2-D2(D3) 20	20	75	57	34	82	10.5	98	85	5.5	4	1.70	2700	4600	181
REGL F2-D2(D3) 25	25	90	60	35	85	11.5	108	104	6.6	4	2.60	2200	3600	288
REGL F2-D2(D3) 30	30	100	68	43	95	11.5	128	114	6.6	6	3.50	1800	3300	500
REGL F2-D2(D3) 35	35	110	74	45	102	13.5	140	124	6.6	6	4.50	1500	3000	725
REGL F2-D2(D3) 40	40	125	86	53	115	15.5	160	142	9	6	6.90	1200	2600	1025
REGL F2-D2(D3) 45	45	130	86	53	115	15.5	165	146	9	8	7.10	1000	2400	1125
REGL F2-D2(D3) 50	50	150	94	64	123	14	185	166	9	8	10.10	850	2200	2125
REGL F2-D2(D3) 55	55	160	104	66	138	18	204	182	11	8	13.10	750	2000	2625
REGL F2-D2(D3) 60	60	170	114	78	147	17	214	192	11	10	15.60	650	1900	3500
REGL F2-D2(D3) 70	70	190	134	95	168	18.5	234	212	11	10	20.40	550	1700	5750
REGL F2-D2(D3) 80	80	210	144	100	178	21	254	232	11	10	26.70	500	1600	8500
REGL F2-D2(D3) 90	90	230	158	115	192	20.5	278	254	14	10	39.00	450	1500	14500
REGL F2-D2(D3) 100	100	270	182	120	217	30	335	305	18	10	66.00	350	1250	20000
REGL F2-D2(D3) 120	120	310	202	140	-	30	375	345	18	12	91.00	300	1100	25000
REGL F2-D2(D3) 130	130	310	212	152	250	29	375	345	18	12	91.00	250	1000	31250
REGL F2-D2(D3) 150	150	400	246	180	286	32	485	445	22	12	200.00	200	800	70000

**Notes**

- [1] Inner race over-running  
 [2] Outer race over-running  
 [3]  $T_{MAX} = 2 \times T_N$   
 REGL Keyways to DIN 6885 Part 1

**Notes**

- [1] Fonctionnement en roue libre de la bague intérieure  
 [2] Fonctionnement en roue libre de la bague extérieure  
 [3]  $T_{MAX} = 2 \times T_N$   
 Rainures de clavettes REGL conformes à DIN 6885 Partie 1

**Anmerkungen**

- [1] Innenring überholend  
 [2] Außenring überholend  
 [3]  $T_{MAX} = 2 \times T_N$   
 REGL Keilnute gemäß DIN 6885 Teil 1

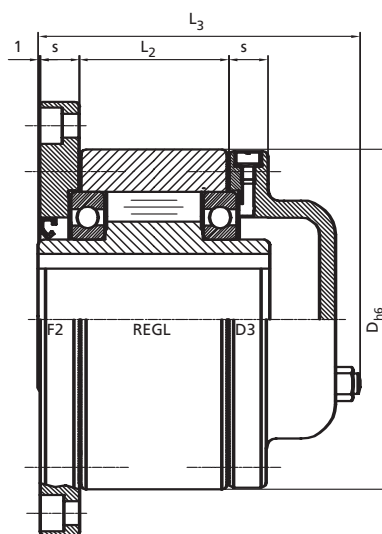
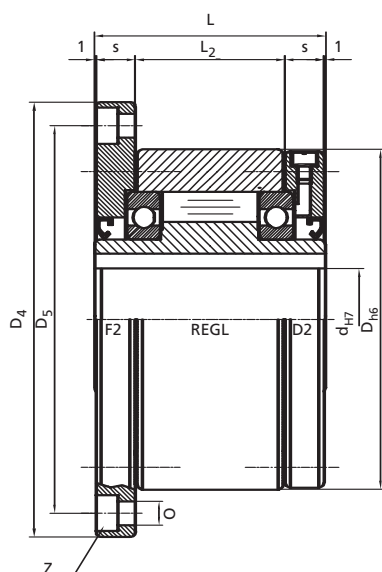

**Mounting example**  
**Exemple de montage**  
**Montagebeispiel**

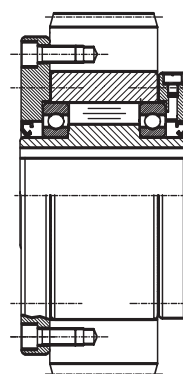

**RENOLD****Type - Type - Typ: REGL F4-D2**

The REGL F4-D2 series comprises an REGL Base Unit freewheel, combined with an F4 Fixing Flange and a D2 Cover Flange.

Torque is transmitted to the inner race via a key from the shaft and the outer race by means of bolts.

Components mounted onto the outside diameter of the outer race should be bored to an H7 tolerance. Shaft tolerance must be h6/j6.

The driven part (pulley, gear etc.) is centred on the spigot dimension  $D_6 h7$ , of the F4 Flange.

The unit is supplied with two paper gaskets for use between outer race and sealing cover/fixing plates. Failure to use the gaskets may cause loss of lubricant and subsequent rapid failure of the freewheel.

Prior to use, the freewheel must be lubricated as per instructions on page 35.

The REGL F4-D2 unit is a self-sealed design.

For pre-greased lubrication options the REGLG range is available, contact Renold Sales for assistance.

Les modèles de la série REGL F4-D2 se composent d'une roue libre REGL utilisée comme unité de base, combinée avec une bride de fixation F4 et avec une bride de fermeture D2.

Le couple est transmis à la bague intérieure via une clavette sur l'arbre, et la bague extérieure via des boulons. Les pièces montées sur le diamètre extérieur de la bague extérieure doivent être alésées à une tolérance H7. La tolérance de l'arbre doit être h6/j6.

La pièce menée (poulie, engrenage, etc.) est centrée sur l'ergot  $D_6 h7$  de la bride F4.

Cette roue est fournie avec deux garnitures d'étanchéité en papier, qu'il faut monter entre la bague extérieure et les plaques de fermeture/de fixation. Si les garnitures d'étanchéité ne sont pas utilisées, une perte de lubrifiant peut s'ensuivre, suivie peu après d'une défaillance de la roue libre.

Il faut graisser la roue libre avant l'utilisation, conformément aux instructions de la page 35.

La roue REGL F4-D2 est un modèle auto-étanche.

La gamme REGLG est disponible pour les options nécessitant un graissage préalable. Demandez conseil au service des ventes de Renold.

Die Baureihe REGL F4-D2 besteht aus einem Freilauf der REGL-Grundeinheit, kombiniert mit einem Befestigungsflansch F4 und einem Deckelflansch D2.

Das Drehmoment wird von der Welle über einen Keil auf den Innenring und über Bolzen auf den Außenring übertragen. Auf den Außendurchmesser des Außenrings montierte Komponenten sollten auf eine Toleranz von H7 gebohrt werden. Die Wellentoleranz muss h6/j6 betragen.

Das angetriebene Element (Riemenscheibe, Zahnrad usw.) ist auf das Zapfenmaß  $D_6 h7$  des Flanschs F4 zentriert.

Die Einheit wird mit zwei Papierdichtungen zur Verwendung zwischen Außenring und Dichtungsdeckel/Befestigungsplatten geliefert. Werden die Dichtungen nicht verwendet, kann es zu Schmiermittelverlust und in der Folge zu rapidem Ausfall des Freilaufs kommen.

Vor der Verwendung ist der Freilauf entsprechend den Anweisungen auf Seite 35 zu schmieren.

Die Einheit REGL F4-D2 ist eine selbstdichtende Konstruktion.

Die Baureihe REGLG bietet die Option vorgeschmierter Einheiten, für nähere Informationen dazu wenden Sie sich bitte an Renold Sales.

For more information telephone us on +44 (0) 29 20792737 or fax +44 (0) 29 20791360 E-Mail: cardiff.sales@renold.com

**Type - Type - Typ: REGL F4-D2**

REGL F2-D2(D3) Series																		
Type Type Typ	$d_{H7}$	$D_{H6}$	L	$L_2$	$L_4$	$L_5$	s	$s_1$	$D_4$	$D_5$	$D_{6H7}$	o	z	Weight Poids Gewicht	$n_{max}$ [1] Inner race Bague intérieure Innenring	$n_{max}$ [2] Outer race Bague extérieure Außenring	$T_N$ [3]	
	(mm)	(mm)	(mm)	(mm)	(mm)	(mm)	(mm)	(mm)	(mm)	(mm)	(mm)	(mm)	qty	(Kg)	(min <sup>-1</sup> )	(min <sup>-1</sup> )	(Nm)	
REGL F4-D2 12	12	62	42	20	44	3	10	10	85	72	42	5.5	3	0.90	4000	5600	55	
REGL F4-D2 15	15	68	52	28	54	3	11	11	92	78	47	5.5	3	1.30	3700	5300	125	
REGL F4-D2 20	20	75	57	34	59	3	10.5	10.5	98	85	55	5.5	4	1.70	2700	4600	181	
REGL F4-D2 25	25	90	60	35	62	3	11.5	10.5	118	104	68	6.6	4	2.60	2200	3600	288	
REGL F4-D2 30	30	100	68	43	70	3	11.5	11.5	128	114	75	6.6	6	3.50	1800	3300	500	
REGL F4-D2 35	35	110	74	45	76	3.5	13.5	13	140	124	80	6.6	6	4.50	1500	3000	725	
REGL F4-D2 40	40	125	86	53	88	3.5	15.5	15	160	142	90	9	6	6.90	1200	2600	1025	
REGL F4-D2 45	45	130	86	53	88	3.5	15.5	15	165	146	95	9	8	7.10	1000	2400	1125	
REGL F4-D2 50	50	150	94	64	96	4	14	13	185	166	110	9	8	10.10	850	2200	2125	
REGL F4-D2 55	55	160	104	66	106	4	18	17	204	182	115	11	8	13.10	750	2000	2625	
REGL F4-D2 60	60	170	114	78	116	4	17	16	214	192	125	11	10	15.60	650	1900	3500	
REGL F4-D2 70	70	190	134	95	136	4	18.5	17.5	234	212	140	11	10	20.40	550	1700	5750	
REGL F4-D2 80	80	210	144	100	146	4	21	20	254	232	160	11	10	26.70	500	1600	8500	
REGL F4-D2 90	90	230	158	115	160	4.5	20.5	19	278	254	180	14	10	39.00	450	1500	14500	
REGL F4-D2 100	100	270	182	120	184	5	30	28	335	305	210	18	10	66.00	350	1250	20000	
REGL F4-D2 120	120	310	202	140	214	5	30	27	375	345	240	18	12	91.00	300	1100	25000	
REGL F4-D2 130	130	310	212	152	214	5	29	27	375	345	240	18	12	91.00	250	1000	31250	
REGL F4-D2 150	150	400	246	180	248	5	32	30	485	445	310	22	12	200.00	200	800	70000	

**Notes**

[1] Inner race over-running

[2] Outer race over-running

[3]  $T_{MAX} = 2 \times T_N$ 

REGL F4-D2 Keyways to DIN 6885 Part 1

**Notes**

[1] Fonctionnement en roue libre de la bague intérieure

[2] Fonctionnement en roue libre de la bague extérieure

[3]  $T_{MAX} = 2 \times T_N$ 

Rainures de clavettes REGL F4-D2 conformes à DIN 6885 Partie 1

**Anmerkungen**

[1] Innenring überholend

[2] Außenring überholend

[3]  $T_{MAX} = 2 \times T_N$ 

REGL F4-D2 Keilnute gemäß DIN 6885 Teil 1

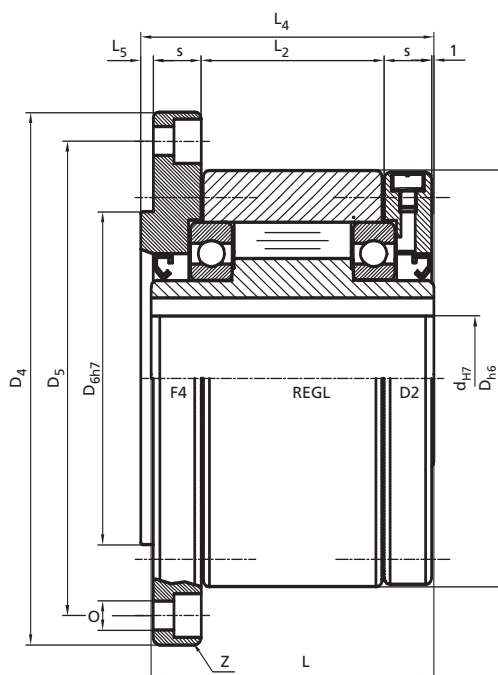

For more information telephone us on +44 (0) 29 20792737 or fax +44 (0) 29 20791360 E-Mail: cardiff.sales@renold.com

**RENOLD****Type - Type - Typ: REGL F5-D2 (D3)**

The REGL F5-D2 (or D3) series comprises an REGL Base Unit freewheel, combined with an F5 Torque arm and a D2 (or D3) Cover Flange.

Torque is transmitted to the inner race via a key from the shaft and the outer race by means of a torque arm. Shaft tolerance must be h6/j6.

The primary use for the REGL F5-D2 (or D3) freewheels is as a backstop. The freewheel should be fixed to the machine body by use of the Fixing pin attached to the F5 Torque arm, and a suitable hole in the machine. Note that a radial clearance of 1% of pin diameter is needed between the pin and hole.

The unit is supplied with two paper gaskets for use between outer race and sealing cover/fixing plates. Failure to use the gaskets may cause loss of lubricant and subsequent rapid failure of the freewheel.

Prior to use, the freewheel must be lubricated as per instructions on page 35.

The REGL F5-D2 (or D3) unit is a self-sealed design. If a D3 type End cap is used, a sealant must be applied to the keyway to avoid loss of oil lubricant through the keyway.

For pre-greased lubrication options the REGLG range is available, contact Renold Sales for assistance.

Les modèles de la série REGL F5-D2 (ou D3) se composent d'une roue libre REGL utilisée comme unité de base, combinée avec un bras de torsion F5 et avec une bride de fermeture D2 (ou D3).

Le couple est transmis à la bague intérieure via une clavette de l'arbre, et à la bague extérieure via un bras de torsion. La tolérance de l'arbre doit être h6/j6.

Les roues libres REGL F5-D2 (ou D3) servent essentiellement de dispositif anti-retour. Il faut monter la roue libre sur le corps de la machine, en utilisant le goujon de fixation, monté sur le bras de torsion F5, et un trou adéquat dans la machine. Notez qu'il faut laisser un jeu radial correspondant à 1% du diamètre du goujon entre le goujon et le trou.

Cette roue est fournie avec deux garnitures d'étanchéité en papier, qu'il faut monter entre la bague extérieure et les plaques de fermeture/de fixation. Si les garnitures d'étanchéité ne sont pas utilisées, une perte de lubrifiant peut s'ensuivre, suivie peu après d'une défaillance de la roue libre.

Il faut graisser la roue libre avant l'utilisation, conformément aux instructions de la page 35.

La roue REGL F5-D2 (ou D3) est un modèle auto-étanche. Si un chapeau de type D3 est utilisé, il faut appliquer un composé d'étanchéité sur la rainure de clavette, pour éviter que l'huile de graissage ne sorte par la rainure de clavette.

La gamme REGLG est disponible pour les options nécessitant un graissage préalable. Demandez conseil au service des ventes de Renold.

Die Baureihe REGL F5-D2 (oder D3) besteht aus einem Freilauf der REGL-Grundeinheit, kombiniert mit einer Drehmomentenstütze F5 und einem Deckelflansch D2 (oder D3).

Das Drehmoment wird von der Welle über einen Keil auf den Innenring und über eine Drehmomentenstütze auf den Außenring übertragen. Die Wellentoleranz muss h6/j6 betragen.

Die primäre Verwendung für REGL F5-D2 (oder D3) Freiläufe ist als Rücklaufsperr. Der Freilauf sollte am Maschinenkörper mittels des Befestigungsstifts an der Drehmomentenstütze F5 und eines geeigneten Lochs in der Maschine befestigt werden. Es ist zu beachten, dass ein Radialspiel von 1% des Stiftdurchmessers zwischen dem Stift und dem Loch erforderlich ist.

Die Einheit wird mit zwei Papierdichtungen zur Verwendung zwischen Außenring und Dichtungsdeckel/Befestigungsplatten geliefert. Werden die Dichtungen nicht verwendet, kann es zu Schmiermittelverlust und in der Folge zu rapidem Ausfall des Freilaufs kommen.

Vor der Verwendung ist der Freilauf entsprechend den Anweisungen auf Seite 35 zu schmieren.

Die Einheit REGL F5-D2 (oder D3) ist eine selbstdichtende Konstruktion. Wenn eine Endkappe vom Typ D3 verwendet wird, muss zur Vermeidung von Ölschmiermittelverlust ein Dichtmittel auf die Keilnut aufgetragen werden.

Die Baureihe REGLG bietet die Option vorgeschmierter Einheiten, für nähere Informationen dazu wenden Sie sich bitte an Renold Sales.

For more information telephone us on +44 (0) 29 20792737 or fax +44 (0) 29 20791360 E-Mail: cardiff.sales@renold.com



**Type - Type - Typ: REGL F5-D2 (D3)**

REGL F5-D2(D3) Series														
Type Type Type	$d_{H7}$	L	s	$s_2$	$L_3$	$L_6$	$L_7$	$L_8$	$D_8$	Weight Poids Gewicht (Kg)	$g_1$	$n_{max}$ [1] Inner race Bague intérieure Innenring (min <sup>-1</sup> )	$T_N$ [2]	
	(mm)	(mm)	(mm)	(mm)	(mm)	(mm)	(mm)	(mm)	(mm)			(min <sup>-1</sup> )	(Nm)	
REGL F5-D2(D3) 12	12	42	10	12	64	44	59	10	10	1.10	M14	4000	55	
REGL F5-D2(D3) 15	15	52	11	13	78	47	62	10	10	1.50	M14	3700	125	
REGL F5-D2(D3) 20	20	57	10.5	15	82	54	72	11	12	2.10	M16	2700	181	
REGL F5-D2(D3) 25	25	60	11.5	18	85	62	84	14	16	3.10	M20x2	2200	288	
REGL F5-D2(D3) 30	30	68	11.5	18	95	68	92	14	16	4.10	M20x2	1800	500	
REGL F5-D2(D3) 35	35	74	13.5	22	102	76	102	18	20	5.20	M24x2	1500	725	
REGL F5-D2(D3) 40	40	86	15.5	22	115	85	112	18	20	7.90	M24x2	1200	1025	
REGL F5-D2(D3) 45	45	86	15.5	26	115	90	120	22	25	8.10	M30x2	1000	1125	
REGL F5-D2(D3) 50	50	94	14	26	123	102	135	22	25	12.10	M30x2	850	2125	
REGL F5-D2(D3) 55	55	104	18	30	138	108	142	25	32	15.30	M36x2	750	2625	
REGL F5-D2(D3) 60	60	114	17	30	147	112	145	25	32	18.00	M36x2	650	3500	
REGL F5-D2(D3) 70	70	134	18.5	35	168	135	175	30	38	23.00	M42x2	550	5750	
REGL F5-D2(D3) 80	80	144	21	35	178	145	185	30	38	31.50	M42x2	500	8500	
REGL F5-D2(D3) 90	90	158	20.5	45	192	155	205	40	50	43.30	M55x2	450	14500	
REGL F5-D2(D3) 100	100	182	30	45	217	180	230	40	50	71.00	M55x2	350	20000	
REGL F5-D2(D3) 120	120	202	30	60	-	205	268	55	68	99.00	M72x2	300	25000	
REGL F5-D2(D3) 130	130	212	29	60	250	205	268	55	68	99.00	M72x2	250	31250	
REGL F5-D2(D3) 150	150	246	32	60	286	255	325	55	68	199.00	M72x2	200	70000	

**Notes**

[1] Inner race

[2]  $T_{MAX} = 2 \times T_N$ REGL F5-D2 (or D3) Keyways to DIN 6885  
Part 1**Notes**[1] Fonctionnement en roue libre de la  
bague intérieure[2]  $T_{MAX} = 2 \times T_N$ Rainures de clavettes REGL F5-D2 (D3)  
conformes à DIN 6885 Partie 1**Anmerkungen**

[1] Innenring überholend

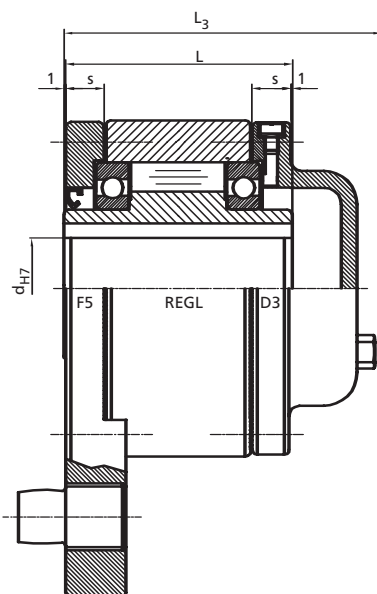
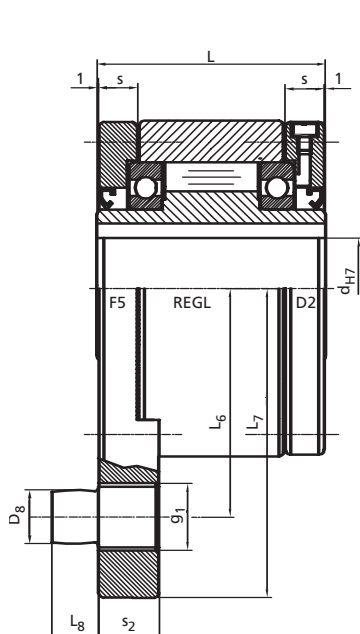
[2]  $T_{MAX} = 2 \times T_N$ REGL F5-D2 (D3) Keilnute gemäß DIN 6885  
Teil 1

Mounting example  
Exemple de montage  
Montagebeispiel

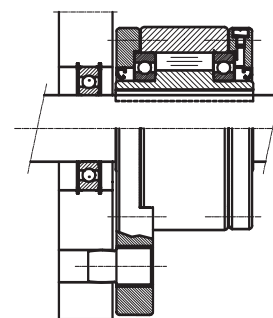

For more information telephone us on +44 (0) 29 20792737 or fax +44 (0) 29 20791360 E-Mail: cardiff.sales@renold.com

**RENOLD****Type - Type - Typ: REGLP F7-D7**

The REGLP F7-D7 series comprises an REGL Base Unit freewheel, combined with an F7 Fixing Flange and a D7 Cover Flange.

Torque is transmitted to the inner race via a key from the shaft and the outer race by means of the external key. Shaft tolerance must be h6/j6.

The unit is supplied with two paper gaskets for use between outer race and sealing cover/fixing plates. Failure to use the gaskets may cause loss of lubricant and subsequent rapid failure of the freewheel.

Prior to use, the freewheel must be lubricated as per instructions on page 35.

The REGL F7-D7 unit is a self-sealed design.

For pre-greased lubrication options the REGLG range is available, contact Renold Sales for assistance.

Les modèles de la série REGLP F7-D7 se composent d'une roue libre REGL utilisée comme unité de base, combinée avec une bride de fixation F7 et avec une bride de fermeture D7.

Le couple est transmis à la bague intérieure via une clavette de l'arbre, et à la bague extérieure via la clavette extérieure. La tolérance de l'arbre doit être h6/j6.

Cette roue est fournie avec deux garnitures d'étanchéité en papier, qu'il faut monter entre la bague extérieure et les plaques de fermeture/de fixation. Si les garnitures d'étanchéité ne sont pas utilisées, une perte de lubrifiant peut s'en suivre, suivie peu après d'une défaillance de la roue libre.

Il faut graisser la roue libre avant l'utilisation, conformément aux instructions de la page 35.

La roue REGL F7-D7 est un modèle auto-étanche.

La gamme REGLG est disponible pour les options nécessitant un graissage préalable. Demandez conseil au service des ventes de Renold.

Die Baureihe REGLP F7-D7 besteht aus einem Freilauf der REGL-Grundeinheit, kombiniert mit einem Befestigungsflansch F7 und einem Deckelflansch D7.

Das Drehmoment wird von der Welle über einen Keil auf den Innenring und über den Außenkeil auf den Außenring übertragen. Die Wellentoleranz muss h6/j6 betragen.

Die Einheit wird mit zwei Papierdichtungen zur Verwendung zwischen Außenring und Dichtungsdeckel/Befestigungsplatten geliefert. Werden die Dichtungen nicht verwendet, kann es zu Schmiermittelverlust und in der Folge zu rapidem Ausfall des Freilaufs kommen.

Vor der Verwendung ist der Freilauf entsprechend den Anweisungen auf Seite 35 zu schmieren.

Die Einheit REGL F7-D7 ist eine selbstdichtende Konstruktion.

Die Baureihe REGLG bietet die Option vorgeschmierter Einheiten, für nähere Informationen dazu wenden Sie sich bitte an Renold Sales.

For more information telephone us on +44 (0) 29 20792737 or fax +44 (0) 29 20791360 E-Mail: [cardiff.sales@renold.com](mailto:cardiff.sales@renold.com)

**Type - Type - Typ: REGLP F7-D7**

REGLP F7-D7 Series												
Type Type Typ	$d_{H7}$	$D_{h6}$	L	$L_2$	s	$D_g$	$b_{p10}$	t	Weight Poids Gewicht (Kg)	$n_{max}$ [1] Inner race Bague intérieure Innenring ( $min^{-1}$ )	$n_{max}$ [2] Outer race Bague extérieure Außenring ( $min^{-1}$ )	$T_N$ [3]
	(mm)	(mm)	(mm)	(mm)	(mm)	(mm)	(mm)	(mm)				(Nm)
REGLP F7-D7 12	12	62	42	20	10	70	4	2	1.00	4000	5600	55
REGLP F7-D7 15	15	68	52	28	11	76	5	3	1.40	3700	5300	125
REGLP F7-D7 20	20	75	57	34	10.5	84	6	3.5	1.90	2700	4600	181
REGLP F7-D7 25	25	90	60	35	11.5	99	8	4	2.80	2200	3600	288
REGLP F7-D7 30	30	100	68	43	11.5	109	8	4	3.70	1800	3300	500
REGLP F7-D7 35	35	110	74	45	13.5	119	10	5	4.70	1500	3000	725
REGLP F7-D7 40	40	125	86	53	15.5	135	12	5	7.10	1200	2600	1025
REGLP F7-D7 45	45	130	86	53	15.5	140	14	5.5	7.40	1000	2400	1125
REGLP F7-D7 50	50	150	94	64	14	160	14	5.5	10.40	850	2200	2125
REGLP F7-D7 55	55	160	104	66	18	170	16	6	13.40	750	2000	2625
REGLP F7-D7 60	60	170	114	78	17	182	18	7	15.90	650	1900	3500
REGLP F7-D7 70	70	190	134	95	18.5	202	20	7.5	20.80	550	1700	5750
REGLP F7-D7 80	80	210	144	100	21	222	22	9	27.10	500	1600	8500
REGLP F7-D7 90	90	230	158	115	20.5	242	25	9	40.00	450	1500	14500
REGLP F7-D7 100	100	270	182	120	30	282	28	10	67.00	350	1250	20000
REGLP F7-D7 120	120	310	202	140	30	322	32	11	82.00	300	1100	25000
REGLP F7-D7 130	130	310	212	152	29	322	32	11	94.00	250	1000	31250
REGLP F7-D7 150	150	400	246	180	32	412	36	12	187.00	200	800	70000

**Notes**

[1] Inner race over-running

[2] Outer race over-running

[3]  $T_{MAX} = 2 \times T_N$ 

REGLP F7-D7 Keyways to DIN 6885 Part 1

**Notes**

[1] Fonctionnement en roue libre de la bague intérieure

[2] Fonctionnement en roue libre de la bague extérieure

[3]  $T_{MAX} = 2 \times T_N$ 

Rainures de clavettes REGLPF7-D7

conformes à DIN 6885 Partie 3

**Anmerkungen**

[1] Innenring überholend

[2] Außenring überholend

[3]  $T_{MAX} = 2 \times T_N$ 

REGLP F7-D7 Keilnute gemäß DIN 6885 Teil 1

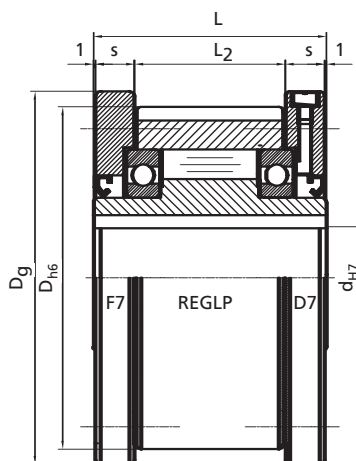
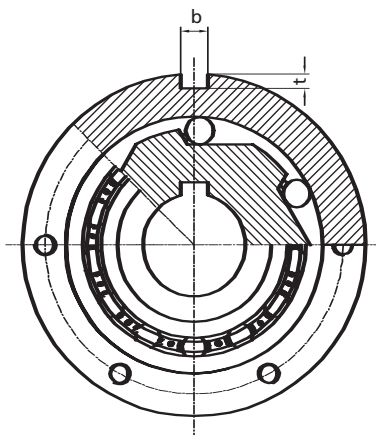

Mounting example  
Exemple de montage  
Montagebeispiel

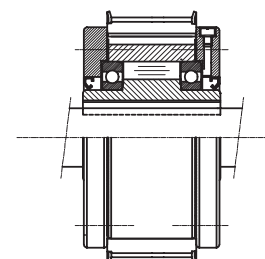

For more information telephone us on +44 (0) 29 20792737 or fax +44 (0) 29 20791360 E-Mail: cardiff.sales@renold.com

**RENOLD****Type - Type - Typ: REUK/REUKC/REUKCC**

The REUK Series is a freewheel incorporating a 62 Series bearing.

The self-centring freewheels are already grease-lubricated and come with dust-proof protection.

For the REUK model, the transmission occurs by fitting keying with n6 tolerance for each shaft and N6 for the seat.

The REUKC model is equipped with a keyway on the inner race and should be fitted on k6 tolerance shafts. Seat fitting must be carried out with N6 keying tolerance.

The REUKCC model is equipped with a keyway on the inner and outer race, the tolerances are N6 for the shaft and H6 for the rigid seat.

The REUK Series is built with a C5 clearance that turns into a normal clearance after keying.

The races can be glued to the shaft and the seat. In this case, the clearance remains C5.

La série REUK...est une roue libre intégrale avec un roulement de la série 62.

Ce sont des roues libres à centrage automatique déjà lubrifiées avec de la graisse et dotées de protections contre la poussière.

Pour le modèle REUK, la transmission se fait par un montage par clavetage qui respecte la tolérance n6 pour l'arbre et N6 pour le logement.

Le modèle REUKC est doté d'une rainure de clavette sur la bague interne et peut être monté sur des arbres avec une tolérance k6. Le montage dans le logement doit être fait par clavetage avec une tolérance N6.

Le modèle REUKCC est doté d'une rainure de clavette aussi bien sur la bague interne qu'externe, les tolérances à respecter sont h6 pour l'arbre et H6 pour le logement rigide.

La série REUK est fabriquée avec un jeu C5 qui se réduit à un jeu normal après les clavetages.

Il est possible de coller les bagues sur l'arbre et dans les logements. Dans ce cas le jeu reste C5.

Die Baureihe REUK ist ein Freilauf mit einem Radialkugellager der Serie 62.

Diese selbst-zentrierenden Freiläufe haben Staubschutzabdeckung und sind lebensdauer geschmiert.

Die Kraftübertragung erfolgt mittels Paßfeder (n6 im Freilauf, N6 auf der Welle).

Die Baureihe REUKC hat eine Paßfeder im Innenring mit Passung N6, für die Welle ist k6 erforderlich. Die Baureihe REUKCC hat eine Paßfeder im Innen- und Außenring mit Passung H6, für die Welle ist h6 erforderlich.

Wenn die angegebenen Toleranzen eingehalten werden, reduziert sich die Lagerluft von C5 auf C3.

Die Innen- und Außenringe können auf Wellen und Gehäuse geklebt werden. Dann bleibt die Lagerluft bei C5.

For more information telephone us on +44 (0) 29 20792737 or fax +44 (0) 29 20791360 E-Mail: [cardiff.sales@renold.com](mailto:cardiff.sales@renold.com)

# Type - Type- Typ: REUK/REUKC/REUKCC

REUK Series												
Type	$d_{H7}$	$D_{h6}$	L	b	t	Weight	$n_{max}$	Dynamic Load Capacity	Static Load Capacity	Bearing series	$T_N$ [1]	Resistance torque
Type						Poids		Capacité de charge dynamique	Capacité de charge statique	Series de roulements		Couple de resistance
Typ						Gewicht		Dynamische Belastbarkeit	Statische Belastbarkeit	Lager-Baureihe		Drehmoment-widerstand
	(mm)	(mm)	(mm)	(mm)	(mm)	(Kg)	(min <sup>-1</sup> )	(N)	(N)		(Nm)	(Nm)
REUK 8 ZZ	8	22	9			0.02	15000	3300	860	-	2.5	0.005
REUK 12 ZZ	12	32	10			0.04	10000	6100	2770	6201 ZZ	2.5	0.005
REUK 15 ZZ	15	35	11			0.06	8400	7400	3400	6202 ZZ	16.9	0.009
REUK 17 ZZ	17	40	12			0.07	7350	7900	3800	6203 ZZ	30.6	0.011
REUK 20 ZZ	20	47	14			0.11	6000	9400	4450	6204 ZZ	50	0.013
REUK 25 ZZ	25	52	15			0.14	5200	10700	5450	6205 ZZ	85	0.020
REUK 30 ZZ	30	62	16			0.21	4200	11700	6450	6206 ZZ	138	0.044
REUK 35 ZZ	35	72	17			0.30	3600	12600	7250	6207 ZZ	175	0.058
REUK 40 ZZ	40	80	22			0.50	3000	15540	12250	-	325	0.070
REUKC 12 ZZ	12	32	10	4	1.3	0.04	10000	6100	2770	6201 ZZ	9.3	0.007
REUKC 15 ZZ	15	35	11	5	1.2	0.06	8400	7400	3400	6202 ZZ	16.9	0.009
REUKC 17 ZZ	17	40	12	5	1.2	0.07	7350	7900	3800	6203 ZZ	30.6	0.011
REUKC 20 ZZ	20	47	14	6	1.6	0.11	6000	9400	4450	6204 ZZ	50	0.013
REUKC 25 ZZ	25	52	15	8	2	0.14	5200	10700	5450	6205 ZZ	85	0.020
REUKC 30 ZZ	30	62	16	8	2	0.21	4200	11700	6450	6206 ZZ	138	0.044
REUKC 35 ZZ	35	72	17	10	2.4	0.30	3600	12600	7250	6207 ZZ	175	0.058
REUKC 40 ZZ	40	80	22	12	3.3	0.50	3000	15540	12250	-	325	0.070
REUKCC 15 ZZ	15	35	11	5	1.2	0.06	8400	7400	3400	6202 ZZ	16.9	0.009
REUKCC 17 ZZ	17	40	12	5	1.2	0.07	7350	7900	3800	6203 ZZ	30.6	0.011
REUKCC 20 ZZ	20	47	14	6	1.6	0.11	6000	9400	4450	6204 ZZ	50	0.013
REUKCC 25 ZZ	25	52	15	8	2	0.14	5200	10700	5450	6205 ZZ	85	0.020
REUKCC 30 ZZ	30	62	16	8	2	0.21	4200	11700	6450	6206 ZZ	138	0.044
REUKCC 35 ZZ	35	72	17	10	2.4	0.30	3600	12600	7250	6207 ZZ	175	0.058
REUKCC 40 ZZ*	40	80	22	12	3.3	0.50	3000	15540	12250	-	325	0.070

**Notes**

$T_{MAX} = 2 \times T_N$

Keyway REUKC 15-35 DIN 6885 part 3

Keyway REUKC 40 DIN 6885 part 1

\*Manufactured on request

**Remarques**

$T_{MAX} = 2 \times T_N$

Rainure REUKC 15-35 DIN 6885 part 3

Rainure REUKC 40 DIN 6885 part 1

\*Fabrication sur demande

**Anmerkungen**

$T_{MAX} = 2 \times T_N$

REUKC 15-35 Keilnute gemäß DIN 6885 Teil 3

REUKC 40 Keilnute gemäß DIN 6885 Teil 1

\*Produziert auf Anfrage

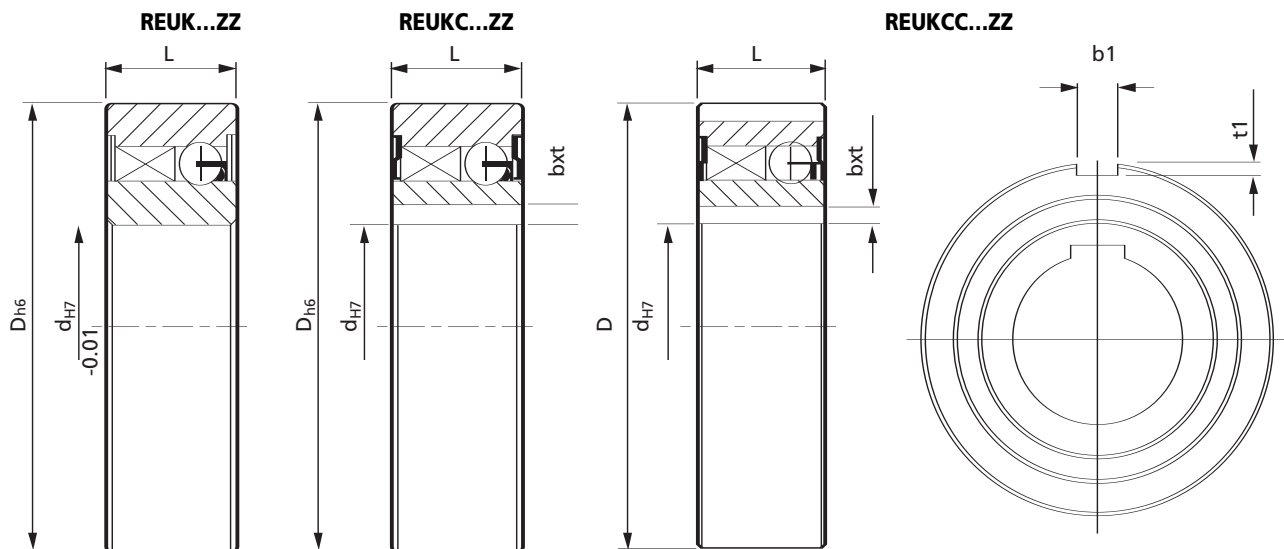

For more information telephone us on +44 (0) 29 20792737 or fax +44 (0) 29 20791360 E-Mail: cardiff.sales@renold.com

## Fitting and Maintenance Instructions

### Fitting and Maintenance Instructions for REUS, REUSNU, REUF and REGF Trapped Roller Freewheels

1. These ranges of freewheel are an open design and lubrication and sealing is to be provided by the installation.
2. Determine direction for free rotation and lock.
3. When fitting or removing the freewheel, ensure that pressure forces are equalised on both races to avoid damage. Extra care should be taken with the REGF range to avoid deformation of the ball bearings. An end float of 0.1/0.2mm is therefore recommended between the ball bearing outer race and the flanges to be connected.

On freewheels used for indexing applications, the keys must be fitted correctly to allow the least possible clearance.

4. Good lubrication ensures safe operation and prolongs freewheel service life.
5. **Lubrication.** Only use an oil from the approved list.
6. **Grease Lubrication.** Applications for clutches with grease lubrication should be referred to Renold Sales.

**NOTE:** Under no circumstances should lubricants containing EP (Extreme Pressure) additives such as molybdenum disulphide, graphite, etc., be used. Lubricants containing such additives reduce the coefficient of friction and hence the transmissible torque of the freewheel.

### Maintenance

For freewheels in backstopping application the oil should be changed after the first 100 hours of operation. Subsequent changes should be after every 2000 hours of operation.

After any oil change the clutch should be checked for leaks.

### Fitting and Maintenance Instructions for REGL, REGLG and REGLP Trapped Roller Freewheels

1. Determine direction for free rotation and lock.
2. Important: Ensure that gaskets are fitted between end plates and freewheel body. End plates should be fixed using screws supplied.

Care must be taken not to damage oil seals during fitting of end plates.

3. If either flange is of the customers manufacture:-
  - a) Ensure fixing screws are of the correct length.
  - b) When end plates are securely fixed check freewheel turns easily in the free direction.

4. **Oil Lubrication.** Only use an oil from the approved list on page 35.
  - a) For type D2 and D7 covers, position one filler hole at 12 o'clock. The second filler hole will now be at 120°. With both filler plugs removed, pour oil into the top hole until it starts to come out of the hole at 120°. The freewheel now has the correct oil fill. Refit both filler plugs ensuring that their o-rings are in place.
  - b) For shaft end cover D3, first check that the machine shaft end/keyway is correctly sealed using o-rings, gaskets and washers supplied by the user. Failure to correctly seal the shaft end could result in the loss of lubricant and subsequent rapid failure of the freewheel. The filling process is then as detailed in 4a.

5. **Grease Lubrication.** Applications for clutches with grease lubrication should be referred to Renold Sales.

**NOTE:** Under no circumstances should lubricants containing EP (Extreme Pressure) additives such as molybdenum disulphide, graphite, etc., be used. Lubricants containing such additives reduce the coefficient of friction and hence the transmissible torque of the freewheel.

### Maintenance

For freewheels in backstopping application the oil should be changed after the first 100 hours of operation. Subsequent changes should be after every 2000 hours of operation.

After any oil change the clutch should be checked for leaks.

## Instructions d'installation et de maintenance

### Instructions d'installation et de maintenance pour les roues libres à rouleaux prisonniers REUS, REUSNU, REUF et REGF

1. Les roues libres de ces gammes sont des modèles ouverts, aussi le graissage et l'étanchéité doivent être assurés par l'installation.
2. Déterminez le sens de rotation libre et le sens de blocage.
3. Durant l'installation ou la dépose de la roue libre, assurez-vous que les forces de pression sont égalisées sur les deux bagues, pour éviter les dégâts. Il faut faire encore plus attention avec les roues de la gamme REGF pour éviter de déformer les roulements à billes. Il est donc conseillé de prévoir un jeu axial de 0,1/0,2 mm entre la bague extérieure du roulement à billes et les brides à monter.

Sur les roues libres utilisées pour les applications d'indexage, les clavettes doivent être montées correctement pour minimiser le jeu.

4. Un graissage correct permet d'utiliser la roue libre en toute sécurité et prolonge aussi la longévité de cette roue.
5. **Graissage (huile).** Utilisez toujours une huile figurant sur la liste des huiles agréées.
6. **Graissage (graisse).** Pour les applications comportant des embrayages pour lesquelles il faut utiliser de la graisse, consulter le service des ventes de Renold.

### Instructions d'installation et de maintenance pour les roues libres à rouleaux prisonniers REGL, REGLG et REGLP

1. Déterminez le sens de rotation libre et le sens de blocage.
2. Important : Assurez-vous que les garnitures d'étanchéité sont en place entre les plaques d'extrémité et le corps de la roue libre. Pour la fixation des plaques d'extrémité, utilisez les vis fournies à cet effet.  
Veillez à ne pas abîmer les joints étanchéité à l'huile pendant le montage des plaques d'extrémité.
3. Si l'une des brides est fabriquée par le client :
  - a) Assurez-vous que la longueur des vis de fixation est correcte.
  - b) Quand les plaques d'extrémité sont solidement bloquées en place, vérifiez que la roue libre tourne aisément dans le sens de rotation libre.

4. **Graissage (huile).** Utilisez toujours une huile figurant sur la liste des huiles agréées, page 35.
  - a) Avec les capots des types D2 et D7, positionnez un orifice de remplissage à 12h00. Le deuxième orifice de remplissage se trouve alors à 120°. Après avoir retiré les deux bouchons de remplissage, versez l'huile dans l'orifice supérieur jusqu'à ce qu'elle commence à sortir par le trou à 120°. La roue libre est alors correctement remplie d'huile. Remontez les deux bouchons de remplissage, en vous assurant que leurs joints toriques d'étanchéité sont bien en place.
  - b) Si le capot D3 est monté sur l'extrémité de l'arbre, vérifiez d'abord que l'extrémité de l'arbre/la rainure de clavette de la machine est correctement étanchée à l'aide des joints toriques d'étanchéité, des garnitures d'étanchéité et des rondelles fournis par l'utilisateur. Si l'extrémité de l'arbre n'est pas correctement étanchée, une perte de lubrifiant peut s'ensuivre, suivie peu après d'une défaillance de la roue libre. Pour le remplissage, suivez les instructions qui sont présentées en détail dans la section 4a.

5. **Graissage (graisse).** Pour les applications comportant des embrayages pour lesquelles il faut utiliser de la graisse, consulter le service des ventes de Renold.

**REMARQUE :** Il ne faut en aucun cas utiliser des lubrifiants contenant des additifs EP (Extrême Pression) comme le bisulfure de molybdène, le graphite, etc. Les lubrifiants contenant ces additifs réduisent le coefficient de friction, et donc le couple transmissible de la roue libre.

### Maintenance

Quand les roues libres sont utilisées dans des applications antirecul, il faut faire une vidange d'huile après les 100 premières heures de marche. Les vidanges ultérieures doivent avoir lieu toutes les 2000 heures de marche.

Après chaque vidange d'huile, il faut vérifier que l'embrayage ne fuit pas.

## Montage- und Wartungsanweisungen

### Montage- und Wartungsanweisungen für Klemmkörper-Rollenfreiläufe REUS, REUSNU, REUF und REGF

1. Diese Freilaufbaureihen haben eine offene Konstruktion, d. h. bei der Montage ist für Schmierung und Dichtung zu sorgen.
2. Freie Drehrichtung ermitteln und verriegeln.
3. Bei Ein- oder Ausbau des Freilaufs ist darauf zu achten, dass auf beide Ringe gleich hohe Druckkräfte wirken, um eine Beschädigung zu verhindern. Bei der Baureihe REGF ist mit besonderer Vorsicht vorzugehen, um eine Verformung der Kugellager zu vermeiden. Es wird deshalb ein Längsspiel von 0,1/0,2 mm zwischen dem Außenring des Kugellagers und den Flanschen, die damit verbunden werden, empfohlen.  
  
Bei Freiläufen, die als Schaltfreiläufe verwendet werden, müssen die Keile korrekt montiert werden, um möglichst wenig Spiel zuzulassen.
4. Eine gute Schmierung gewährleistet einen sicheren Betrieb und verlängert die Betriebslebensdauer der Freiläufe.
5. Schmierung. Nur ein Öl von der genehmigten Liste verwenden.
6. Fettschmierung. Bei Anwendungen für Kupplungen mit Fettschmierung wenden Sie sich bitte an Renold Sales.

**HINWEIS:** Unter keinen Umständen sind Schmiermittel, die EP-Additive (Hochdruck-Additive) wie Molybdändisulfid, Grafit usw. enthalten, zu verwenden. Schmiermittel mit solchen Additiven reduzieren den Reibungskoeffizienten und somit das übertragbare Drehmoment des Freilaufs.

### Wartung

Bei Freiläufen, die als Rücklaufsperrung eingesetzt werden, sollte das Öl nach den ersten 100 Betriebsstunden gewechselt werden. Danach sollten die Ölwechsel nach jeweils 2000 Betriebsstunden vorgenommen werden.

Nach jedem Ölwechsel ist die Kupplung auf Lecks zu überprüfen.

### Montage- und Wartungsanweisungen für Klemmkörper-Rollenfreiläufe REGL, REGLG und REGLP

1. Freie Drehrichtung ermitteln und verriegeln.
2. **Wichtig:** Darauf achten, dass Dichtungen zwischen Endplatten und Freilaufkörper montiert sind. Die Endplatten sind mit den mitgelieferten Schrauben zu befestigen.  
  
Es ist darauf zu achten, die Öldichtungen bei der Montage der Endplatten nicht zu beschädigen.
3. Wenn ein Flansch aus dem Bestand des Kunden verwendet wird:
  - a) Darauf achten, dass die Befestigungsschrauben die richtige Länge haben.
  - b) Nach Befestigung der Endplatten prüfen, ob der Freilauf sich leicht in die freie Drehrichtung drehen lässt.
4. **Ölschmierung.** Nur ein Öl von der genehmigten Liste auf Seite 35 verwenden.
  - a) Bei Deckeln vom Typ D2 und D7 ein Füllloch in die 12-Uhr-Position bringen. Das zweite Füllloch befindet sich jetzt bei 120°. Beide Einfüllstöpfe entfernen und Öl in das obere Loch geben, bis es aus dem Loch bei 120° austritt. Der Freilauf ist jetzt mit der korrekten Ölmenge gefüllt. Beide Einfüllstöpfe wieder einsetzen, dabei darauf achten, dass die dazugehörigen O-Ringe korrekt sitzen.
  - b) Bei Wellenenddeckeln D3 zuerst sicherstellen, dass das Wellenende/die Keilnut der Maschine mittels vom Benutzer bereitzustellenden O-Ringen, Dichtungen und Unterlegscheiben korrekt abgedichtet ist. Wird das Wellenende nicht korrekt abgedichtet, könnte dies zu Schmiermittelverlust und in der Folge zu rapidem Ausfall des Freilaufs führen. Der Füllvorgang erfolgt dann wie unter 4a beschrieben.
5. **Fettschmierung.** Bei Anwendungen für Kupplungen mit Fettschmierung wenden Sie sich bitte an Renold Sales.

**HINWEIS:** Unter keinen Umständen sind Schmiermittel, die EP-Additive (Hochdruck-Additive) wie Molybdändisulfid, Grafit usw. enthalten, zu verwenden. Schmiermittel mit solchen Additiven reduzieren den Reibungskoeffizienten und somit das übertragbare Drehmoment des Freilaufs.

### Wartung

Bei Freiläufen, die als Rücklaufsperrung eingesetzt werden, sollte das Öl nach den ersten 100 Betriebsstunden gewechselt werden. Danach sollten die Ölwechsel nach jeweils 2000 Betriebsstunden vorgenommen werden.

Nach jedem Ölwechsel ist die Kupplung auf Lecks zu überprüfen.



**Torque Calculations - Calculus du Couple - Drehmomentberechnungen**

Drive torque Couple nominal Antriebsmoment	(Nm)	$T_{AN} = 9550 \cdot P/n$
Load torque Couple en charge Lastmoment	(Nm)	$T_{LN} = 9550 \cdot P/n$
Acceleration torque Couple d'accélération Beschleunigungsmoment	(Nm)	$T_a = \frac{J_{LK} \cdot \Delta n}{9,55 \cdot t_a}$
Mass moment of inertia Moment d'inertie Masseträgheit	(Kg m <sup>2</sup> )	$J = n \cdot r^2$
Annular body mass moment of inertia Moment d'inertie du corps de la bague Masseträgheit eines ringförmigen Körpers	(Nm)	$J = 98,175 (D_a^4 - D_i^4) \cdot B \cdot e \cdot 10^{-3}$

P	=	motor power rating (kW) Puissance moteur Motorleistung
n	=	speed (rpm) Vitesse Geschwindigkeit
F	=	tangential force (N) Effort tangentiel Tangentialekraft
l	=	lever arm length (m) Longueur du bras de levier Länge der Drehmomentstütze
J <sub>KL</sub>	=	$J \times \left(\frac{n_x}{n_k}\right)^2$ referred inertia inertie de référence zugeordnete Masseträgheit
J <sub>x</sub>	=	mass moment of inertia on shaft X (kgm <sup>2</sup> ) Moment d'inertie de masse sur l'arbre Massenmoment der Masseträgheit auf Welle
n <sub>x</sub>	=	speed of shaft X (rpm) Vitesse de l'arbre Geschwindigkeit der Welle
n <sub>k</sub>	=	clutch shaft speed (rpm) Vitesse de l'embrayage Kupplungswellengeschwindigkeit
Δn	=	change in speed (rpm) Changement de vitesse Geschwindigkeitsdifferenz
t <sub>a</sub>	=	acceleration time (s) Temps d'accélération Beschleunigung
m	=	mass (kg) Masse Masse (Gewicht)
r	=	radius (m) Rayon Radius
D <sub>a</sub>	=	race outside dia. (m) Diamètre extérieur de la cage Aussendurchmesser
D <sub>i</sub>	=	race inside dia. (m) Diamètre intérieur de la cage Innendurchmesser
B	=	race width (m) Largeur de la cage Ringbreite
e	=	density (kg/m <sup>3</sup> ) Densité Dichte

For more information telephone us on +44 (0) 29 20792737 or fax +44 (0) 29 20791360 E-Mail: [cardiff.sales@renold.com](mailto:cardiff.sales@renold.com)



**Torque Calculations - Calculus du Couple - Drehmomentberechnung**

d	b <sup>JS10</sup> x h	DIN 6685 - Page 1 DIN 6885 - Page 1 DIN 6885 - Seite 1				DIN 6885 - Page 3 DIN 6885 - Page 3 DIN 6885 - Seite 3				
		t <sub>1</sub>	t <sub>2</sub>	r <sub>1</sub>	r <sub>2</sub>	b <sup>JS10</sup> x h	t <sub>1</sub>	t <sub>2</sub>	r <sub>1</sub>	r <sub>2</sub>
> 6 - 8	2 x 2	1,2 + 0,1	1,0 + 0,q	0,2	0,2					
> 8 - 10	3 x 3	1,8 + 0,1	1,4 + 0,1	0,2	0,2					
> 10 - 12	4 x 4	2,5 + 0,1	1,8 + 0,1	0,2	0,2					
> 12 - 17	5 x 5	3,0 + 0,1	2,3 + 0,1	0,3	0,2	5 x 3	1,9 + 0,1	1,2 + 0,1	0,2	0,2
> 17 - 22	6 x 6	3,5 + 0,1	2,8 + 0,1	0,3	0,2	6 x 4	2,5 + 0,1	1,6 + 0,1	0,4	0,4
> 22 - 30	8 x 7	4,0 + 0,2	3,3 + 0,2	0,5	0,2	8 x 5	3,1 + 0,2	2,0 + 0,1	0,4	0,4
> 30 - 38	10 x 8	5,0 + 0,2	3,3 + 0,2	0,5	0,3	10 x 6	3,7 + 0,2	2,4 + 0,1	0,4	0,4
> 38 - 44	12 x 8	5,0 + 0,2	3,3 + 0,2	0,5	0,3	12 x 6	3,9 + 0,2	2,2 + 0,1	0,5	0,5
> 44 - 50	14 x 9	5,5 + 0,2	3,8 + 0,2	0,5	0,3	14 x 6	4,0 + 0,2	2,1 + 0,1	0,5	0,5
> 50 - 58	16 x 10	6,0 + 0,2	4,3 + 0,2	0,5	0,3	16 x 7	4,7 + 0,2	2,4 + 0,1	0,5	0,5
> 58 - 65	18 x 11	7,0 + 0,2	4,4 + 0,2	0,5	0,3	18 x 7	4,8 + 0,2	2,3 + 0,1	0,5	0,5
> 65 - 75	20 x 12	7,5 + 0,2	4,9 + 0,2	0,7	0,5	20 x 8	5,4 + 0,2	2,7 + 0,1	0,6	0,6
> 75 - 85	22 x 14	9,0 + 0,2	5,4 + 0,2	0,7	0,5	22 x 9	6,0 + 0,2	3,1 + 0,2	0,6	0,6
> 85 - 95	25 x 14	9,0 + 0,2	5,4 + 0,2	0,7	0,5	25 x 9	6,2 + 0,2	2,9 + 0,2	0,6	0,6
> 95 - 100	28 x 16	10,0 + 0,2	6,4 + 0,2	0,7	0,5	28 x 10	6,9 + 0,2	3,2 + 0,2	0,8	0,8
> 110 - 130	32 x 18	11,0 + 0,3	7,4 + 0,3	1,1	0,8	32 x 11	7,6 + 0,2	3,5 + 0,2	0,8	0,8
> 130 - 150	36 x 20	12,0 + 0,3	8,4 + 0,3	1,1	0,8	36 x 12	8,3 + 0,2	3,8 + 0,2	1,0	1,0

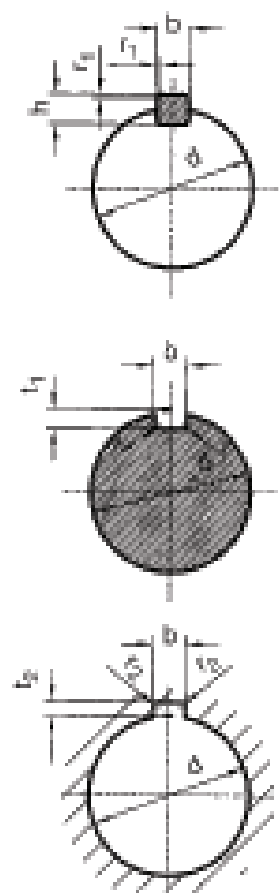

For more information telephone us on +44 (0) 29 20792737 or fax +44 (0) 29 20791360 E-Mail: cardiff.sales@renold.com

**Lubricants - Lubrifiants - Schmiermittel**

Operating conditions Conditions d'utilisation Betriebsbedingungen	Oil lubrication - Graissage (huile) - Ölschmierung			Grease lubricated Graissage (graisse) Fettschmierung
	-20°C / +20°C	>+20°C / +50°C	>+50°C / +80°C	
Lubricant type Type de lubrifiant Schmiermitteltyp	Oil CL10/CLP10 DIN 51517 Viscosity at 40°C 10 ±1mm <sup>2</sup> /s (cSt)	Oil CL22/CLP22 DIN 51517 Viscosity at 40°C 22 ±2.2mm <sup>2</sup> /s (cSt)	Oil CL46/CLP46 DIN 51517 Viscosity at 40°C 46 ±4.6mm <sup>2</sup> /s (cSt)	Grease K 2 N
AGIP	AGIP SIC 10 AGIP OSO 10	AGIP SIC 22 AGIP OSO 22	AGIP SIC 46 AGIP OSO 46	AGIP GR MU 2
ARAL	ARAL VITAM GF 10 ARAL VITAM DE 10	ARAL VITAM GF 22 ARAL VITAM DE 22	ARAL VITAM GF 46 ARAL VITAM DE 46	ARALUB FK 2
BP	BP ENERGOL HLP-D 10 BP ENERGOL HLP 10	BP ENERGOL HL 22 BP ENERGOL HLP-D 22 BP ENERGOL HLP 22	BP ENERGOL HL 46 BP ENERGOL HLP-D 46 BP ENERGOL HLP 46	BP ENERGREASE LS 2 BP OLEX PR 9142
CASTROL	CASTROL HYSPIIN VG 10 CASTROL HYSPIIN AWS 10	CASTROL HYSPIIN VG 22 CASTROL HYSPIIN AWS 22	CASTROL HYSPIIN VG 46 CASTROL HYSPIIN AWS 46	CASTROL BNS CASTROL LZV
ESSO	NUTO H 10	NUTO H 22	NUTO H 46	BEACON 2
FINA	FINA CIRKAN 10 FINA HYDRAN 10	FINA CIRKAN 22 FINA HYDRAN 22	FINA CIRKAN 46 FINA HYDRAN 46	FINA MARSON AX 2
KLÜBER	CRUCOLAN 10 LAMORA 10	CRUCOLAN 22 LAMORA 22	CRUCOLAN 46 LAMORA 46	ISOFLEX LDS 18 SPECIAL A
MOBIL	Mobil Velocite Oil No 6 Mobil D.T.E. 21	Mobil Velocite Oil No 10 Mobil D.T.E. 22	Mobil Velocite Oil Medium Mobil D.T.E. 25	Mobilux 2
OPTIMOL	ULTRA 2035 VG 10	ULTRE 5025 VG 22	ULTRA 5045 VG 46 HYDO 5045 E VG 46	LONTIME PD 2 OLIT 2
REINER	REINER B 3	REINER B 5	REINER B 15	URETHYN LT 60
SHELL	Tellus Oel C 10 Tellus Oel 10	Tellus Oel C 22 Tellus Oel 22	Tellus Oel C 46 Tellus Oel 46	Alvania Fett R 2 Retinax A
TEXACO	Rando Oil 10 Rando Oil HD A-10	Rando Oil HD A-22	Rando Oil 46 Rando Oil HD A-46	Multifak 20 Texando FO 20 Multifak 2
TOTAL	TOTAL Azolla 10	TOTAL Azolla 22	TOTAL Azolla 46	TOTAL Multis
VALVOLINE	VALVOLINE R-60	VALVOLINE R-100 VALVOLINE ETC 20	VALVOLINE WA-4 VALVOLINE ETC-20	VALVOLINE LB-2

Contact our office for temperatures greater than 80°C.

Si les températures d'utilisation dépassent 80 degrés C, veuillez nous consulter.

Bei Temperaturen über 80 °C wenden Sie sich bitte an unser Vertriebsbüro.

**N.B.** If sealants are used, check that they do not penetrate inside the freewheels.

**N.B.** Si vous utilisez des composés d'étanchéité, veillez à ce qu'ils ne pénètrent pas dans les roues libres.

**Hinweis:** Bei der Verwendung von Dichtmitteln ist darauf zu achten, dass sie nicht in die Freiläufe eindringen.

For more information telephone us on +44 (0) 29 20792737 or fax +44 (0) 29 20791360 E-Mail: [cardiff.sales@renold.com](mailto:cardiff.sales@renold.com)

**Interchange Freewheel Chart****Trapped Roller Freewheels**

RENOLD	RINGSPANN	STIEBER FORMSPRAG	MORSE EMERSON	COMBI-DRIVE VP TECHNIK
REGL	FGR	GFR/AL	AGF	GL
REGLP	FGRN	GFRN/ALP	AGFN	GLP
REGV	FAV/FAB	AV/RSBW	CRBV/CRBW	GV/RSBW
REGF	FNR	NFR/ANG	ANR	GF
REUF	FN	NF/AE	ANF	UF
REUSNU	FSN	NFS/ASNU	CNFS	USNU
REUS	FCN/R	NSS/AS	CNAS	NSS/AS/US
REUK	ZZ	CSK/KK	CKK	K
REUKC	ZZP/FCN-K	CSKP	CKKN	KP
REUKCC	ZZPP	CSKPP	CKKNN	KPP
REGP	BWX	DC	BWX	DC

The interchange charts shown above are to be used as a general guide when looking for directly interchangeable freewheels. Full technical specifications and product information on all Renold freewheels is available from Renold Clutches & Couplings.

Les tableaux de permutation figurant ci-dessus doivent être utilisés à titre indicatif quand on recherche des roues libres directement interchangeables. Des spécifications techniques et des informations produits complètes pour toutes les roues libres Renold sont disponibles auprès de Renold Clutches & Couplings.

Die oben gezeigte Austauschabelle dient als allgemeine Orientierung für die Suche nach direkt austauschbaren Freiläufen. Ausführliche technische Spezifikationen und Produktinformationen zu allen Renold Freiläufen ist von Renold Clutches & Couplings erhältlich.

## Sprag Clutch Freewheels



**SO / SX / SO-L**



**SO / SX / SO-L  
Stub Shaft Adaptor  
Adaptateur de bout d'arbre**



**SB**



**DM**

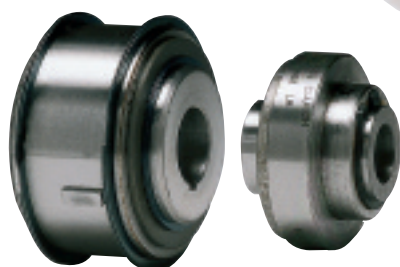

**SA**



**SCPF**

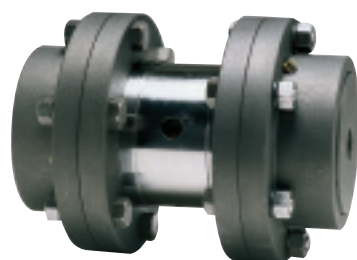

**SCGF**

### SO / SX / SO-L

Freewheels available in three variations:

SO - For overrunning applications

SX - For indexing applications

SO-L - Grease filled with labyrinth seal

Available from size 300 to 1027

Les roues libres sont disponibles en trois versions:

SO - pour les applications de roue libre

SX - pour les applications d'indexage

SO-L - Garnies de graisse avec joint à labyrinthe Tailles disponibles: 300 à 1027.

### SO / SX / SO-L

#### Stub Shaft Adaptor Adaptateur de bout d'arbre

The same as the SO / SX / SO-L freewheels. These freewheel clutches are made available with fitted stub shaft adaptors.

Available from size 300 to 1027

Identique aux roues libres SO / SX / SO-L. Ces embrayages à roue libre sont fournis équipés d'adaptateurs de bouts d'arbres. Tailles disponibles: 300 à 1027.

### DM

Available in a wide range of sizes. These include sizes 125 to size 513.

Large choix de tailles, notamment 125 à 513.

### SB

A light duty freewheel clutch. Allows direct mounting with chain pinions, gears etc. Available from size 3 to size 16.

Embrayage à roue libre léger. Permet le montage direct avec pignons pour chaînes, engrenages, etc. Tailles disponibles: 3 à 16.

### SA

Light duty freewheel clutches. Available from size 02 to size 05.

Embrayages à roue libre légers. Tailles disponibles: 02 à 05.

### SCPF

Denotes sprag clutch freewheels fitted with Renold Pinflex couplings. Available in all freewheel sizes.

Roues libres sprag avec accouplements Renold Pinflex. Disponibles dans toutes les tailles de roues libres.

### SCGF

Denotes sprag clutch freewheels fitted with Renold Gearflex couplings. Available in all freewheel sizes.

Roues libres sprag avec accouplements Renold Gearflex. Disponibles dans toutes les tailles de roues libres.

**RENOLD****RENOLD Worldwide Sales and Services****ARGENTINA**

Bennett Anderson,  
Gonzales Y Cia SA, J.Aguero 1817  
(1605) Munro  
Buenos Aires  
Tel: + 54 11 4761 5007/ 3531  
Fax: + 54 11 4760 0866

Los Ases Ketten SA,  
Avda Gaona 4046,  
1407 Buenos Aires  
Tel: + 54 116710855  
Fax: + 54 116713141

**AUSTRALIA**

**Renold Australia Proprietary Ltd**  
508-520 Wellington Road,  
Mulgrave, Victoria 3170, Mulgrave  
North  
Tel: +61 (0) 3 9262 3333  
Fax: +61 (0) 3 9561 8561  
Branch Tel: +61 (0) 3 9262 3355  
Email: melcag@renold.com.au

Unit 1,  
12-18 Victoria Street, Lidcombe,  
Sydney, NSW 2141.  
Tel: +61 (0) 2 9649 3122  
Fax: +61 (0) 2 9646 1295  
Email: nswsales@renold.com.au

Unit 10,  
31 Boyland Avenue,  
Coopers Plains, Brisbane,  
Queensland 4108.  
Tel: +61 (0) 7 3275 2155  
Fax: +61 (0) 7 3875 1779

Corner Ormond & George Sts.  
Hindmarsh, Adelaide,  
South Australia 5007.  
Tel: +61 (0) 8 8346 9077  
Fax: +61 (0) 8 8340 1217

Unit 2,  
127 Grandstand Street, Belmont,  
Perth, West Australia 6104.  
Tel: +61 (0) 8 9479 1388  
Fax: +61 (0) 8 9479 1364

Unit 13  
56 Industrial Drive,  
Mayfield, NSW 2304  
Tel: +61 (0) 2 4960 8440  
Fax: +61 (0) 2 4960 8455

PO Box 159,  
Unanderra, Wollongong, NSW 2526.  
Tel: +61 (0) 2 42 621771  
Fax: +61 (0) 2 42 621772

Shop B,  
247 Ingham Road,  
Garbutt, Townsville, QLD 4814.  
Tel: +61 (0) 7 4779 5922  
Fax: +61 (0) 7 4775 1446

**AUSTRIA**

**Renold GmbH**  
Obere Donaustrasse 43,  
Postfach 60, A-1021 Wien.  
Tel: +43 (0) 1 3303484 0  
Fax: +43 (0) 1 3303484 5

**BANGLADESH**

Brady & Co (Bangladesh) Ltd,  
31, Bangabandhu Avenue,  
Dhaka-1000  
Tel: + 880 2802358  
Fax: + 880 2802358

**BELGIUM**

**Renold Continental Ltd**  
Allée Verte 1,1000 Brussel.  
Tel: +32 (0) 2 2011262  
Fax: +32 (0) 2 2032210  
Email: info@renold.be

**CANADA**

**Renold Canada Ltd**  
121 Roy Boulevard, Brantford,  
Ontario, N3T 5N4  
Toll Free: 1-800-265-9970  
Tel: +1 519 756 6118  
Fax: +1 519 756 1767  
Email: inquiry@renoldcanada.com

622 rue De Hull,  
Ville La Salle,  
Quebec, H8R 1V9.  
Toll Free: 1-800-361-1414  
Tel: +1 514 367 1764  
Fax: +1 514 367 4993

**CHILE**

Sargent S.A.,  
Avda. Presidente Bulnes No 205,  
Casilla 166-D,  
Santiago - Chile.  
Tel: (56 2) 510 3000  
Fax: (56 2) 698 3989  
Email: secventas@sargentagricola.cl

**CHINA**

Renold Transmission (Shanghai)  
Company Limited  
Unit 4A, Block 15  
69 XiYa Road  
Waigaoqiao Free Trade Zone  
Shanghai 200131  
Tel: +86 21 5046 2696  
Fax: +86 21 5046 2695  
Email: sales@renold.cn

**COLOMBIA**

Transmission de Potencia SA  
Carrera 68B No10 - 98  
Apartado Aereo 6794  
Santafe de Bogato DC  
Tel: + 571 2600100  
Fax: + 571 2904823

Importadora Casa Sueca Ltda.,  
Calle 52, No. 1N-74,  
Apartado Aereo 1208, Cali.  
Tel: 00 57 2346 4455  
Fax: 00 57 2346 4967

**CZECH REPUBLIC**

**Renold GesmbH**  
Technical Office, Dipl. Ing. R.  
Badura,  
Jaroslavice 129, CZ-76001 Zlin.  
Tel: +42 67 7211074  
Fax: +42 67 7211074

**DENMARK**

**Renold A/S**,  
Skelmarksvej 6, Postboks 90,  
2605 Brøndby.  
Tel: +45 43 452611  
Fax: +45 43 456592  
Email: renold@post9.tele.dk

**EGYPT**

Itaco,  
Int'l for Trading & Agency,  
P.O. Box 7550, Nasr City, Cairo.  
Tel: + 20 2 2718036  
Fax: + 20 2 2878089

**EL SALVADOR**

MVA & Cia  
Residencial San Luis,  
Avenida 4 #45 Block 2,  
San Salvador,  
El-Salvador, Central America  
Tel: + 503 274 649

**FINLAND**

Kraftmek Oy,  
Hitsaajankatu 9, P.O. Box 36,  
FIN-00811 Helsinki  
Tel: + 358 9 7557355  
Fax: + 358 9 7550414

**FRANCE**

**Brampton Renold**,  
Zone Industrielle A, Rue de la  
Pointe, BP 359, 59473 Sedin Cedex.  
Tel: +33 (0) 320 16 29 29  
Fax: +33 (0) 320 16 29 00

**Renold Automotive (Chain only)**

Brampton Renold S/A,  
188 Boulevard Lafayette BP 99,  
62102 Calais Cedex  
Tel: +33 (0) 321 97 99 45  
Fax: +33 (0) 321 97 83 45

**GERMANY**

**Renold**  
Juliusmühle,  
D37574 Einbeck.  
Postal address:  
PO Box 1635 + 1645  
D37557 Einbeck.  
Tel: +49 (0) 5562 81 163  
Fax: +49 (0) 5562 81 164  
Email: arnoldandstolzenberg  
@t-online.de

**GREECE**

Provatras Engineering  
53/47 Dragatsaniou St,  
185 - 45 Piraeus.  
Tel: + 30 1 4170266  
Fax: + 30 1 4170253

**HOLLAND**

**Renold Continental Ltd**,  
Jarmuiden 30c,  
1046 AD Amsterdam.  
Tel: +31 (0) 20 614 6661  
Fax: +31 (0) 20 614 6391  
Email: info@renold.nl

**HUNGARY**

**Renold GesmbH**  
Technical Office, Ing. Havasi Janos,  
Ret Utca 25, H-6200 Kiskörös.  
Tel: +36 (0) 78 312483  
Fax: +36 (0) 78 312483

**INDIA**

Voltras Limited.,  
Machine Tool Division,  
Voltras House B, 3rd Floor,  
TB Kadam Marg,  
Chinchpokli,  
Mumbai 400033  
Tel: 091 22 370 0829  
Fax: 091 22 371 4889  
Email: mshaik@voltrasltd.com

**NORTHERN IRELAND**

Henry R. Ayton Ltd,  
Derriagh, Dunmurry, Belfast.  
Tel: 01232 618511  
Fax: 01232 602436

**SOUTHERN IRELAND**

Henry R. Ayton Ltd.,  
Broomhill Drive, Tallagh, Dublin 24  
Tel: + 353 (0) 1 4517922  
Fax: + 353 (0) 1 4517922

**ISRAEL**

Technica J. Bokstein Co. Ltd,  
3 Hatrupa Street,  
Netanya 42504  
Tel: + 972 9 8850505  
Fax: + 972 36131074

**ITALY**

Bianchi Cuscinetti SpA  
Via Zuretti, 102, 20125 Milano,  
Tel: + 39 02 67861  
Fax: + 39 02 66981669

**JAMAICA**

Masterton Ltd,  
21-25 Hanover Street, P.O. Box 73  
Kingston.  
Tel: + 18 767 540557  
Fax: + 18 769 227807

**KOREA**

S.S. Corporation,  
Yeouido, P.O. Box 60, Seoul.  
Tel: 00-822-783-6829  
Fax: 00-822-784-9322  
Email: sslcorp@chollian.net

**MALAYSIA**

**Renold (Malaysia)**  
SDN BHD, 39 Jalan TP 7/7,  
Sime UEP Industrial Park,  
Section 26, 40400 Shah Alam,  
Selangor.  
Tel: + 603-5191 9880  
Fax: + 603-5191 9881 (General)  
Fax: + 603-5191 6881 (Sales)  
Email: malaysia@renold.com

201, Jalan Simbang,  
Taman Perling,  
81200 Joho Bharu, Johor, Malaysia.  
Tel: + 60 (0) 7 2384152-3  
Fax: + 60 (0) 7 2384155  
Email: malaysia@renold.com

**Renold (Malaysia) SDN. BHD.**

67A Jalan Medan Ipoh 6,  
Bandar Baru Medan  
31400 Ipoh, Perak.  
Tel: 05-548 038/548 0059/548 0069  
Fax: 05-548 0214  
Email: malaysia@renold.com

28B Jalan Perai Jaya 3,  
Bandar Perai Jaya,13600 Perai,  
Penang, Malaysia  
Tel: + 604-399 9648  
Tel: + 604-399 0648  
Fax: + 604-399 5649  
Email: malaysia@renold.com

**MAURITIUS**

Dynamotors Ltd,  
P.O. Box 733, Bell Village,  
Tel: + 230 2122847/8/9  
Fax: + 230 2088348

**MEXICO**

Acessorios Automotrices y  
Rodamientos Industriales,  
S.A. de C.V., Calz Legaria 833-A  
Col Irigacion, Mexico DF 11500  
Tel: + 52 5 395 6300  
Fax: + 52 5 395 6370

For more information telephone us on +44 (0) 29 20792737 or fax +44 (0) 29 20791360 E-Mail: cardiff.sales@renold.com

**RENOLD****RENOLD Worldwide Sales and Services****NEW ZEALAND**

**Renold New Zealand,**  
594 Rosebank Road,  
Avondale, Auckland.

Postal Address:  
PO Box 19460,  
Avondale, Auckland.  
Tel: + 64 (0) 9 828 5018  
Fax: + 64 (0) 9 828 5019  
Email: aksales@renold.co.nz

Christchurch Branch Office,  
32 Birmingham Drive, Christchurch,  
PO Box 9006, Christchurch,  
Tel: + 64 03 338 2169  
Fax: + 64 03 338 8663

**NORWAY**

G. Heier A/S,  
Postal Address: Postboks 6615,  
Rodelokka, 0502 Oslo, Norway.  
Office Address: Thv, Meyersgt.  
7, Oslo.  
Tel: + 47 232 34230  
Fax: + 47 232 34242

**PAKISTAN**

Brady & Co. of Pakistan Ltd,  
Shernaz House, P.O. Box 4453,  
West Wharf Road, Karachi 2.  
Tel: + 92 21.2310367/201712  
Fax: + 92 21.2313376/2313378

**PERU**

Corporacion Basco S.A.C.  
Av. Argentina 1165,  
Lima 1, RUC 25776186.  
Tel: + 51 1 4336633  
Fax: + 51 1 4313188

**PORTUGAL**

Harker, Sumner, S.A.  
Zona Industrial Maia 1 - Sector X  
4475 - 132 Gemunde - Maia  
Portugal.  
Tel: + 351 229 4478 090  
Fax: + 351 229 4478 098  
E-mail: accionamantos.ind@harker.pt

**SINGAPORE**

**Renold Transmission Limited**  
63 Hillview Avenue, #07-13,  
Lam Soon Industrial Building,  
Singapore 669569.  
Tel: + 65 6760 2422  
Fax: + 65 6760 1507  
E-mail: renold@mbox5.singnet.com.sg

**SOUTH AFRICA**

**Renold Croft (Pty) Limited,**  
Corner Liverpool and Bolton Streets,  
Nestadt Industrial Sites, Benoni, 1501  
Postal Address: Private Bag x 030,  
Benoni, 1500.  
Tel: + 27 (0) 11 845 1535  
Fax: + 27 (0) 11 421 9289  
E-mail: renold@iafrica.com

89 Berea Road, Dalbridge,  
Durban, 4000,  
Postal Address: PO Box 18137,  
Dalbridge, Durban, 4014.  
Tel: + 27 (0) 31 305 5281  
Fax: + 27 (0) 31 304 7961

364 Voortrekker Road,  
Maitland, Cape Town, 7405  
Postal Address: PO Box 211,  
Maitland, 7405.  
Tel: + 27 (0) 21 593 8913  
Fax: + 27 (0) 21 593 8930

137 Kempston Road,  
Port Elizabeth, 6000.  
Postal Address: PO Box 4080,  
Korsten, 6014.  
Tel: + 27 (0) 41 453 2430  
Fax: + 27 (0) 41 451 4305

5c van Bruggen St.Ext 25  
Witbank, 1035,  
Postal Address: PO Box 2661,  
Witbank, 1035.  
Tel: + 27 (0) 13 692 7760  
Fax: + 27 (0) 13 697 0546

9 Macgra Industrial Park,  
Cnr. Alumina Allee & Bronze Bar,  
Altron, Richards Bay, 3900,  
Postal Address: PO Box 21247,  
Arboretum, 3900.  
Tel: + 27 (0) 351 51 1093-1049  
Fax: + 27 (0) 351 51 1315

**SPAIN**

**Renold Hi-Tec Couplings SA**  
Usatges No1 - Local 5  
08850 Gava, Barcelona.  
Tel: + 34 93 6380558  
Fax: + 34 93 6380737  
E-mail: renold\_hitec\_spain@btlink.net

Brown Pestell,  
Ctra N-11 Lm. 599.5 Nave 5,  
08780 Palleja, Barcelona.  
Tel: + 34 93 6630740  
Fax: + 34 93 6632057

**SWEDEN**

**Renold A/S**  
Skelmarksvej 6, Postboks 90  
2605 Brøndby  
Denmark.  
Tel: + 45 43 452611  
Fax: + 45 43 456592  
E-mail: renold@post9.tele.dk

**SWITZERLAND**

**Renold (Switzerland) GmbH,**  
Ringstrasse 16, Postfach 1115  
CH-8600 Dübendorf 1.  
Tel: + 41 (0) 1 824 8484  
Fax: + 41 (0) 1 824 8411  
E-mail: info@renold-gmbh.ch

Route De Prilly 25,  
CH-1023 Crissier.  
Tel: + 41 (0) 21 632 9460  
Fax: + 41 (0) 21 632 9475  
E-mail: crissier@renold-gmbh.ch

**THAILAND**

United Power Engineering Co Ltd  
4 Soi Sukhumvit 81 (Siripot)  
Sukhumvit Road  
Bangjak, Phrakhanong  
Bangkok 10260.  
Tel: + 66 2 7425366  
Fax: + 66 2 7425379

**TRINIDAD**

Tramac Engineering Ltd,  
P.O. Box 945, Port of Spain,  
Trinidad, West Indies.  
Tel: + 1 665 460 1532  
Fax: + 1 868 671 0012

**TURKEY**

Glengo Ithalat Ihracat Mumessillik  
AS,  
Gungoren Cad. No. 35 Bagcilar,  
34560  
Bakirkoy, Istanbul.  
Tel: + 90 212 4613970  
Fax: + 90 212 4613972  
www.glengo.com.tr

**UNITED KINGDOM**

**Renold Gears**  
Holroyd Gears Works, Milnrow,  
Rochdale OL16 3LS  
Tel: +44 (0) 1706 751000  
Fax: +44 (0) 1706 751001  
E-mail: sales@gears.renold.com  
Web: www.renold.com

**Renold Clutches & Couplings**

Wentloog Corporate Park,  
Newlands Road,  
Cardiff CF3 2EU, Wales  
Tel: + 44 (0) 29 20792737  
Fax: + 44 (0) 29 20793004  
(Sales): + 44 (0) 29 20791360  
E-mail: couplings@cc.renold.com  
Web: www.renold.com

**Renold Hi-Tec Couplings**

112 Parkinson Road  
Halifax HX1 3QH  
Tel: +44 (0) 1422 255000  
Fax: +44 (0) 1422 320273  
E-mail: sales@hitec.renold.com  
Web: www.renold.com

**Holroyd**

Harbour Lane North, Milnrow,  
Rochdale, OL16 3LQ.  
Tel: +44 (0) 1706 526 590  
Fax: +44 (0) 1706 353 350  
E-mail: info@holroyd.com  
Web: www.holroyd.com

**Renold Chain**

UK Sales, Horninglow Road,  
Burton upon Trent,  
Staffordshire, DE14 2PS.  
Tel: +44 (0) 1283 512 940  
Fax: +44 (0) 1283 512 628  
E-mail: enquiry@renold.com

**USA**

**Renold Inc**  
Bourne Street, PO Box A, Westfield,  
New York, 14787-0546  
800.879.2529  
Tel: + 1 716 326 3121  
Fax: + 1 716 326 6121  
E-mail: ainfo@renoldajax.com

**VENEZUELA**

Equipos Y Accesorios Astral CA,  
Apartado 1651 Valencia.  
Tel: + 584 1 332042  
Fax: + 584 1 345641

**WEB**

www.renold.com

**Terms and Conditions**

- In the interests of safety, customers are reminded that when purchasing any technical product for use at work (or otherwise), any additional or up-to-date information and guidance, which it has not been possible to include in the publication, should be obtained by you from your local sales office in relation to the suitability and the safe and proper use of the product. All relevant information and guidance must be passed on by you to the person engaged in, or likely to be affected by or responsible for the use of the product
- The performance levels and tolerances of our product stated in this catalogue (including without limitation, serviceability, wearlife, resistance to fatigue, corrosion protection) have been verified in a programme of testing and quality control in accordance with Renold, independent and/or international standard recommendations. No representations or warranties are given that our product shall meet the stated performance levels or tolerances for any given application outside the performance levels and tolerances for the product's own specific application and environment.

- Whilst all reasonable care in compiling the information contained in this catalogue is taken, no responsibility is accepted for errors.
  - All information contained in this catalogue is subject to change without notice.
  - The illustrations used in this catalogue represent the type of product described but the goods supplied may vary in some detail from those illustrated.
  - The right is reserved to make modifications to the product to meet manufacturing conditions and/or developments (for example in design or materials).
  - Product can be supplied by Renold companies or representatives around the world on the standard terms and conditions of sale of the company or representative from which the product is purchased.
  - Copyright Renold Power Transmission Limited 2001. All rights reserved.
- Nothing contained in this publication shall constitute a part of any contract, express or implied.

For more information telephone us on +44 (0) 29 20792737 or fax +44 (0) 29 20791360 E-Mail: cardiff.sales@renold.com



## RENOLD WORLDWIDE

### AUSTRALIA

Melbourne (Victoria)

Tel + 61 (03) 9262 3333 Fax + 61 (03) 9561 8561

also at: Sydney, Brisbane, Adelaide, Perth, Newcastle, Wollongong, Townsville.

### AUSTRIA

Vienna

Tel + 43 (0) 13303484 0 Fax + 43 (0) 13303484 5

also at: Kiskörös (Hungary), Jaroslavice (Czech Republic).

### BELGIUM

Brussels

Tel + 32 (0) 2 201 1262 Fax + 32 (0) 2 203 2210

### CANADA

Brantford (Ontario)

Tel + 1 519 756 6118 Fax + 1 519 756 1767

also at: Montreal.

### CHINA

Shanghai

Tel + 86 21 5046 2696 Fax + 86 21 5046 2695

### DENMARK

Brøndby (Copenhagen)

Tel + 45 43 452611 Fax + 45 43 456592

### FRANCE

Sedin

Tel + 33 (0) 320 16 29 29 Fax + 33 (0) 320 16 29 00

Calais (Chain only)

Tel + 33 (0) 321 97 99 45 Fax + 33 (0) 321 97 83 45

### GERMANY

Einbeck

Tel + 49 (0) 5562 81 163 Fax +49 (0) 5562 81 164

also at: Hamburg, Bielefeld, Düsseldorf, Frankfurt, Kornwestheim, Berlin.

### KOREA

Seoul

Tel + 822 783 6829 Fax +822 784 9322

### MALAYSIA

Petaling Jaya

Tel + 603 5191 9880 Fax + 603 5191 9881

also at: Johor Bharu, Ipoh, Butterworth.

### NETHERLANDS

Amsterdam

Tel + 31 (0) 206 146661 Fax + 31 (0) 206 146391

### NEW ZEALAND

Auckland

Tel + 64 (0) 9 828 5018 Fax + 64 (0) 9 828 5019

also at: Christchurch.

### SINGAPORE

Singapore

Tel + 65 6760 2422 Fax + 65 6760 1507

### SOUTH AFRICA

Benoni

Tel + 27 (0) 11 845 1535 Fax + 27 (0) 11 421 9289

also at: Durban, Cape Town, Port Elizabeth, Witbank.

### SWEDEN

Brøndby (Copenhagen)

Tel + 45 43 452611 Fax + 45 43 456592

### SWITZERLAND

Dübendorf (Zürich)

Tel + 41 (0) 1 824 8484 Fax + 41 (0) 1 824 8411

also at: Crissier (Lausanne).

### UK

Renold Clutches & Couplings, Wales

Tel + 44 (0) 29 20792737 Fax + 44 (0) 29 20792004 (Sales): +44 (0) 29 20791360

e-mail: couplings@cc.renold.com

Renold Gears, Rochdale

Tel + 44 (0) 1706 751000 Fax + 44 (0) 1706 751001

e-mail: sales@gears.renold.com

Renold Hi-Tec Couplings, Halifax

Tel + 44 (0) 1422 255000 Fax + 44 (0) 1422 320273

e-mail: couplings@hitec.renold.com

### USA

Westfield, NY

Tel + 1 716 326 3121 Fax: + 1 716 326 6121

### WEB

www.renold.com

### E-MAIL

e-mail: enquiry@renold.com

**For other country distributors please contact Renold UK or visit the Renold website.**

Whilst all reasonable care is compiling the information contained in this brochure is taken, no responsibility is accepted for printing errors.

All information contained in this brochure is subject to change after the date of publication.

# RENOLD